

**TECE**  
close to you

Systemes sanitaires

**TECE –  
DE LA TECH-  
NOLOGIE DANS  
UN SYSTEME  
SANITAIRE**

**KOTEBAT**



«Les clients satisfaits sont la meilleure publicité. Pour atteindre ceci, il est nécessaire que le fonctionnement derrière le mur soit sans problème et que l'apparence soit parfaite. Le commencement et la finition pour les deux : montage sans tracas.»



## TOUT SIMPLEMENT COHÉRENT.

Les salles de bains sont des unités complexes. Elles fonctionnent parfaitement lorsque la technologie et la conception, les souhaits du client et les conditions présentes sur le site sont réunis de manière optimale. C'est pourquoi TECE propose des produits de haute qualité et flexibles, allant du réservoir au terminal de toilettes innovant, qui répondent à tous vos besoins. Et cela rend le travail un peu plus efficace et fiable à chaque étape du processus. Si vous pouvez travailler de manière décontractée, alors nous avons tout fait correctement.

# UNE TECHNOLOGIE DU SYSTÈME QUI CONVIENT.

Tout d'une seule source, tout est combinable, tout est coordonné parfaitement – il s'agit d'une technologie sanitaire innovante à 360°.

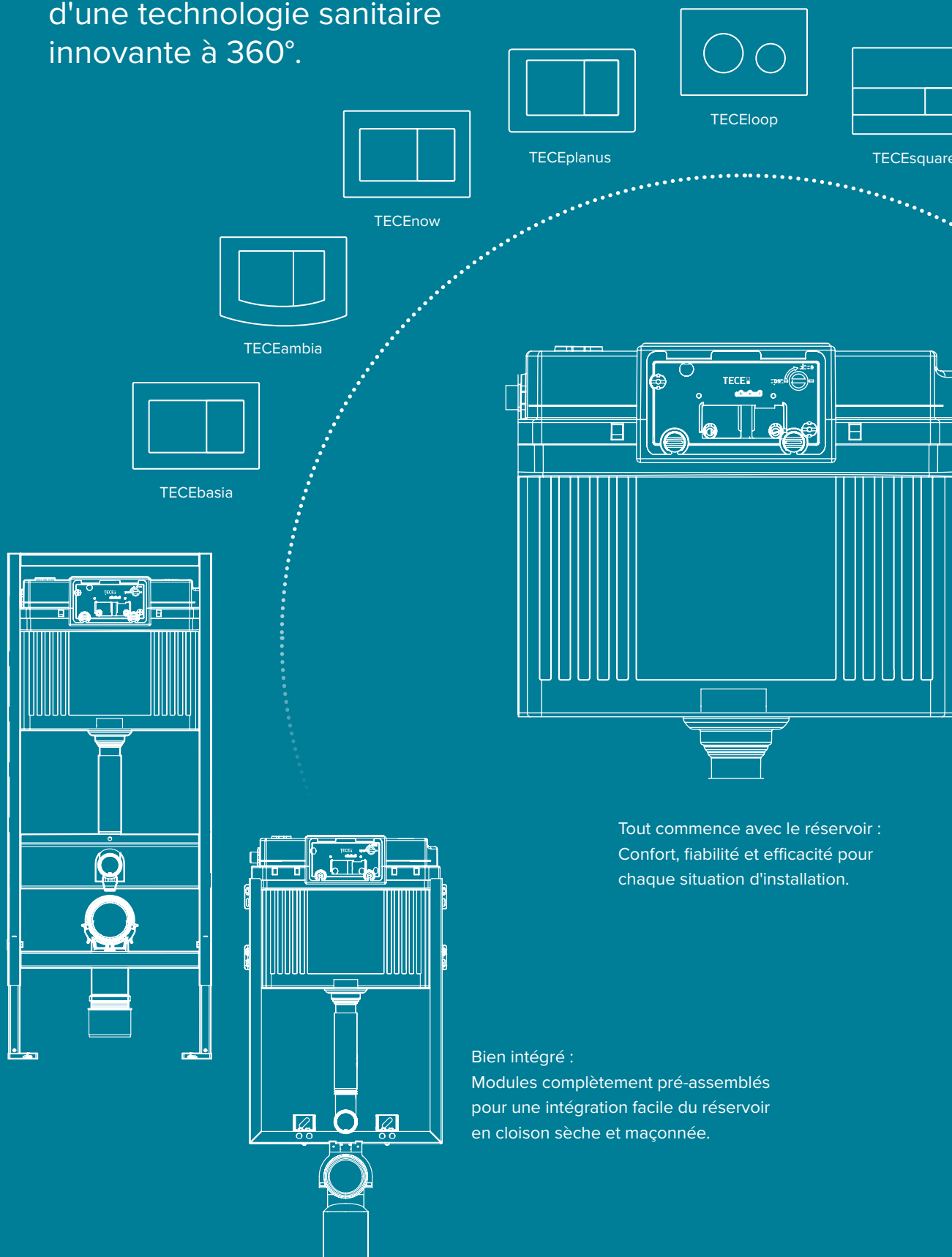

Tout commence avec le réservoir :  
Confort, fiabilité et efficacité pour  
chaque situation d'installation.

Bien intégré :  
Modules complètement pré-assemblés  
pour une intégration facile du réservoir  
en cloison sèche et maçonnée.

Il y a aussi quelque chose pour les yeux :  
Les plaques de déclenchement de TECE  
associent la forme et la fonction. Avec un  
avantage du système :  
Toutes les plaques de déclenchement sont  
compatibles avec tous les réservoirs.  
Et peuvent être échangées par toutes les  
autres plaques de déclenchement TECE.



TECElux Mini

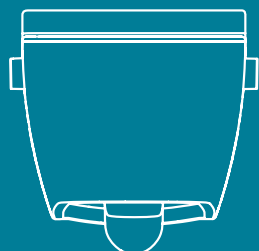

Plus que de la céramique :  
Le terminal WC innovant et les  
toilettes avec fonction douche.

## Flexibilité maximale

Les produits TECE ne sont pas seulement combinables universellement dans notre gamme, mais sont également compatibles avec de nombreux autres produits sanitaires. Pratique – pour une planification et une mise en œuvre simples !



# SOMMAIRE

## 04 **Technologie de chasse TECE**

- 06 Réservoir Uni
- 10 Réservoir Octa
- 14 Robinet flotteur universel F 10

## 16 **Modules sanitaires TECE**

- 18 Système de cloison sèche TECEprofil
- 32 Système de cloison sèche TECEconstruct
- 36 Système de cloison maçonnée TECEbox

## 42 **Plaques de déclenchement TECE**

Diversité dans une gamme

## 52 **TECElux**

Le terminal de toilettes

## 64 **TECEone**

Les toilettes avec fonction douche

TECHNOLOGIE SANITAIRE DANS UN SYSTÈME

# TECHNOLOGIE DE CHASSE TECE

Composants de base



## Haute performance dans le mur

En panneaux, carrelés et/ou maçonnés. La technologie de déclenchement pour toilettes et urinoirs fermement installée dans le mur répond aux exigences les plus élevées sur une longue période. Avec une durée d'utilisation dépassant souvent les 30 ans, le mécanisme d'actionnement est activé plusieurs centaines de milliers de fois – et doit néanmoins paraître et retentir aussi bien qu'au premier jour.

Le réservoir doit également pouvoir résister de manière fiable à l'usure et aux dépôts, tout en travaillant de façon précise et silencieuse après des décennies, comme il l'a fait dès son installation – en respectant scrupuleusement les volumes de chasse, sans nuisances sonores, sans bruits d'écoulement et sans bruits de remplissage. Nous fournissons la solution avec toute la technologie de déclenchement TECE : une chasse puissante puis un remplissage rapide – silencieux, fiable, à long terme.



### Réservoirs TECE

Fort en volume et technologie : le grand volume, le système à double chasse réelle et le contrôle de la pression individuel ne sont que quelques-unes des propriétés qui font des réservoirs TECE un système multitalent testé et prouvé. Intelligent pour les murs de séparation : le réservoir Octa à volume élevé avec une profondeur d'installation de seulement 8 cm.

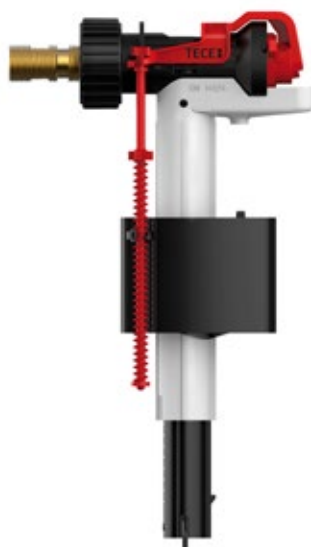

### Robinet flotteur F 10

Et plus qu'un simple argument pour les réservoirs TECE : grâce à la gamme complète d'accessoires, le robinet flotteur TECE F 10 devient la pièce de rechange universelle incontournable.

# RÉSERVOIR UNI

Des volumes de chasse très convaincants.  
Une plus grande flexibilité convaincante.

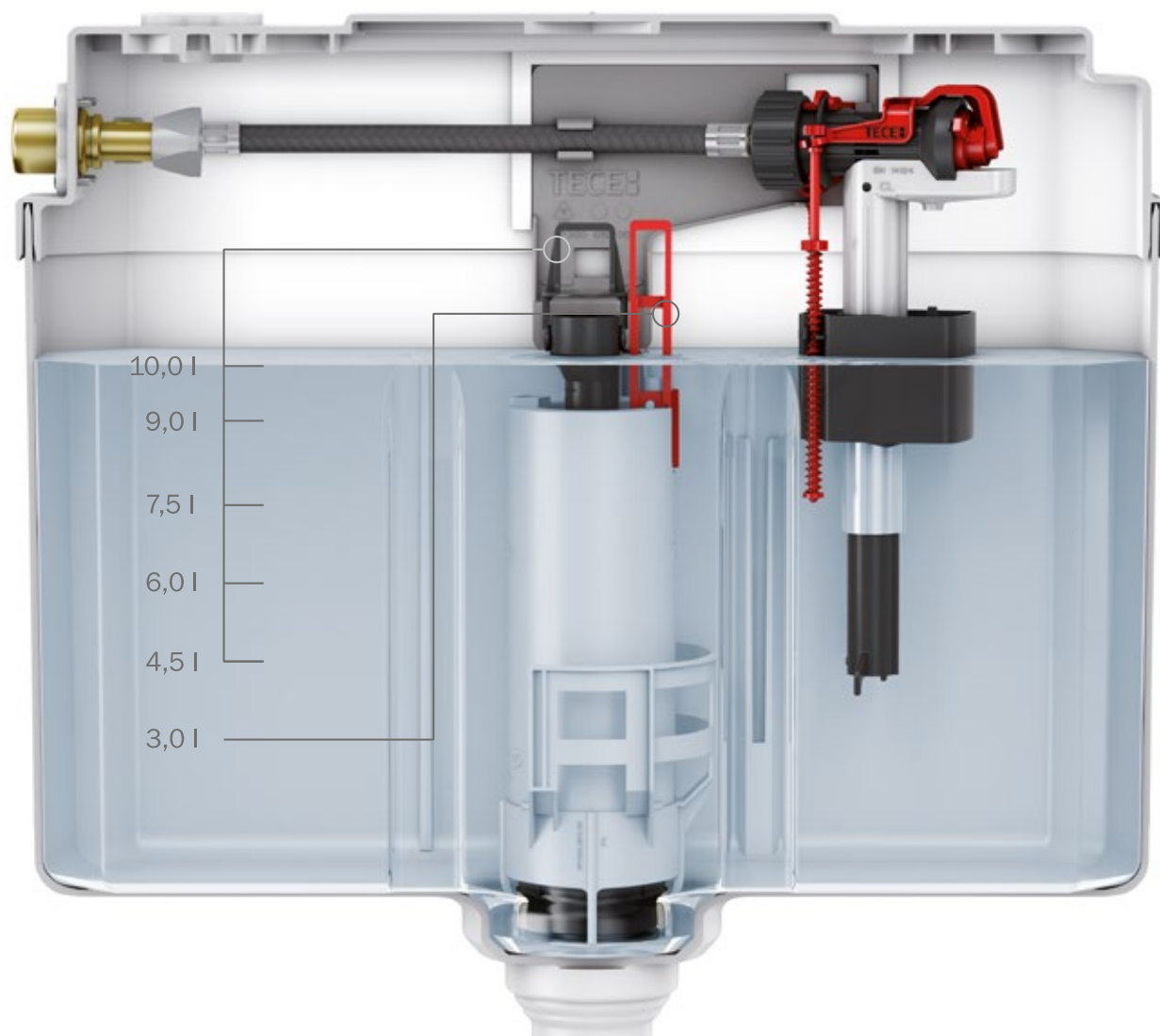

## Des volumes imbattables

Avec son réservoir de 10 litres, le réservoir Uni offre le plus grand volume total de sa catégorie. Cela ne vous permet pas seulement de définir un volume de chasse particulièrement important pour éviter les dépôts dans les anciens systèmes de canalisations. Le grand réservoir permet de faire deux chasses simultanées, une de 6 litres puis une de 4 litres. Sans attente – pour un sentiment de sécurité à chaque utilisation.



## Réglage flexible

De 4,5 à 9 litres et un clic – le réservoir Uni peut aussi le faire. Grâce à la commande de la cloche de chasse, il est particulièrement facile de modifier le volume total de la chasse d'eau pour répondre aux exigences individuelles. Bon pour l'environnement :

Grâce à un véritable système à double chasse, la chasse partielle reste constante avec 3 litres, économisant l'eau.

### WELL<sup>Public</sup> Water Efficiency Label

Manufacturer: **TECE GmbH**  
Product category: **WC flush system**  
Type: **Flushing cistern**  
Model: **TECElux sen-Touch**  
Registration number: **WS10581-20140710**

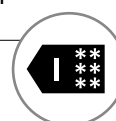
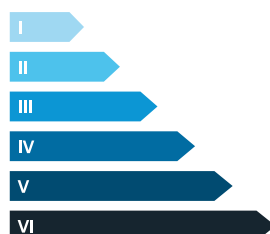

Six étoiles pour une consommation d'eau durable en combinaison avec l'actionnement de chasse sans contact TECElux sen-Touch

#### Water Efficiency Criteria

Flush volume 6,0 l	*
Flush volume 5,0 / 4,0 l	**
With flush stop function	*
Dual flushing	**
Contact-free actuation	*
Contact-free actuation & stagnation flush	**

Information about use and installation: [www.well-online.eu](http://www.well-online.eu).  
A Label of EUnited Valves  
European Valve Manufacturers Association



### Isolation acoustique incluse

Copié des avions à réaction : une buse en chevron régule le débit à la sortie de la cloche de chasse optimisée. Cela garantit des conditions de flux stables et des niveaux sonores plus faibles sans bruits d'aspiration perturbateurs.

## Points forts du produit

- Réservoir universel pour chaque application et céramique de toilette
- Réservoir d'eau avec volume de sécurité de 10 litres
- Le réservoir n'a pas besoin d'être ouvert durant la phase de construction
- Système à double chasse variable
- Réglage souple de la pression de chasse
- Technologie facile à installer
- Testé selon EN 14055
- Robinet flotteur ultra silencieux
- Groupe acoustique 1 selon DIN 4109  
« Isolation acoustique dans les bâtiments »
- Peut être combiné avec toutes les plaques de déclenchement TECE

# CONSIDÉRÉ DÈS LE DÉBUT.

Réglage de la pression de chasse, installation, entretien :  
Le réservoir Uni impressionne par son service  
irréprochable à chaque étape de travail.

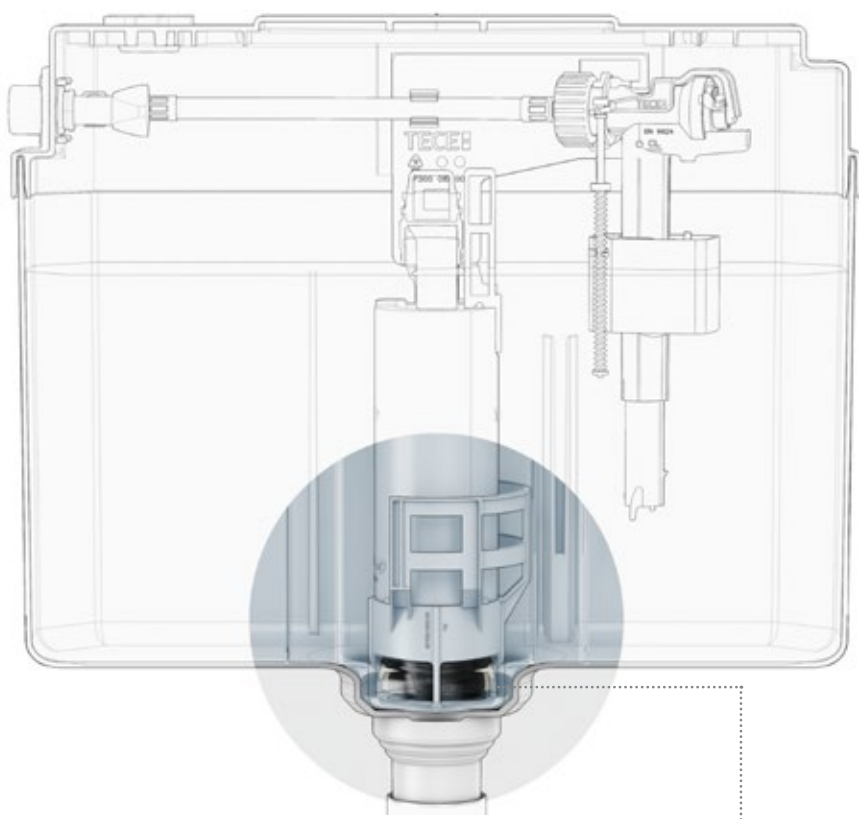

## Pression de chasse personnalisée

Le réservoir Uni offre une flexibilité maximale en matière de pression de chasse : En remplaçant la bague d'étranglement dans le siège de la cloche, la pression de chasse peut également être ajustée rétrospectivement aux besoins de toutes les céramiques. Cela vous permet non seulement de régler durablement la pression de chasse, mais également de l'augmenter sans effort afin que la céramique ne soit pas rincée provisoirement ou imprévisiblement.



## Installation rapide, entretien facile

La grande ouverture d'inspection sur le réservoir Uni offre un maximum d'espace pour un travail détendu.

Des unités fonctionnelles bien définies et des raccords sans outil rendent les étapes individuelles plus efficaces et fiables.

Le réservoir Uni est pré-assemblé et fermé. Cela signifie que lors de la phase de l'habillage du bâti, il suffit de le connecter à l'eau – il suffit de l'ouvrir lors de l'étape finale.

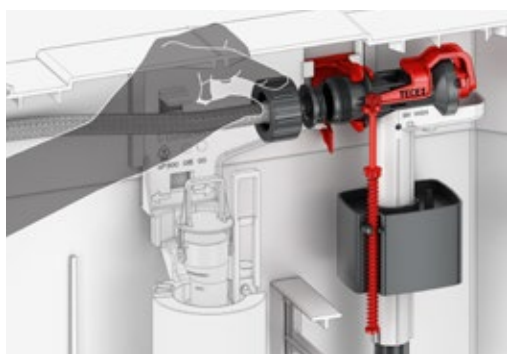

Après la phase de construction à coque : Le tuyau renforcé est fixé en le vissant au robinet flotteur.

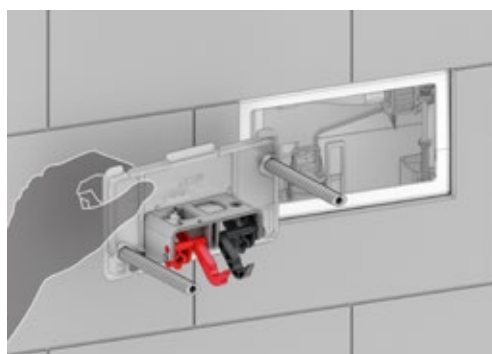

La plaque de protection est une unité compacte comprenant une protection contre les éclaboussures, un mécanisme à levier et des fixations.



L'entretien aussi simple que le montage : aucune pièce individuelle n'a besoin d'être démontée ou cassée lors du remplacement du robinet – toutes les pièces sont fermement connectées les unes aux autres.



Lors de l'entretien, l'unité technique complète peut être retirée avec un mécanisme à levier, un couvercle et une plaque de fixation. Tous les paramètres sont conservés.

### Pièces détachées disponibles pendant 25 ans

TECE atteste que vous pouvez acheter des pièces de rechange pour assurer la continuité de fonctionnement d'un réservoir encastré TECE pendant 25 ans à partir de la date de vente du fabricant.

# RÉSERVOIR OCTA TECE

Parfait pour une installation dans des murs de séparation : malgré une profondeur d'installation de seulement 8 cm, le réservoir Octa TECE ne fait aucun compromis avec la technologie de rinçage.

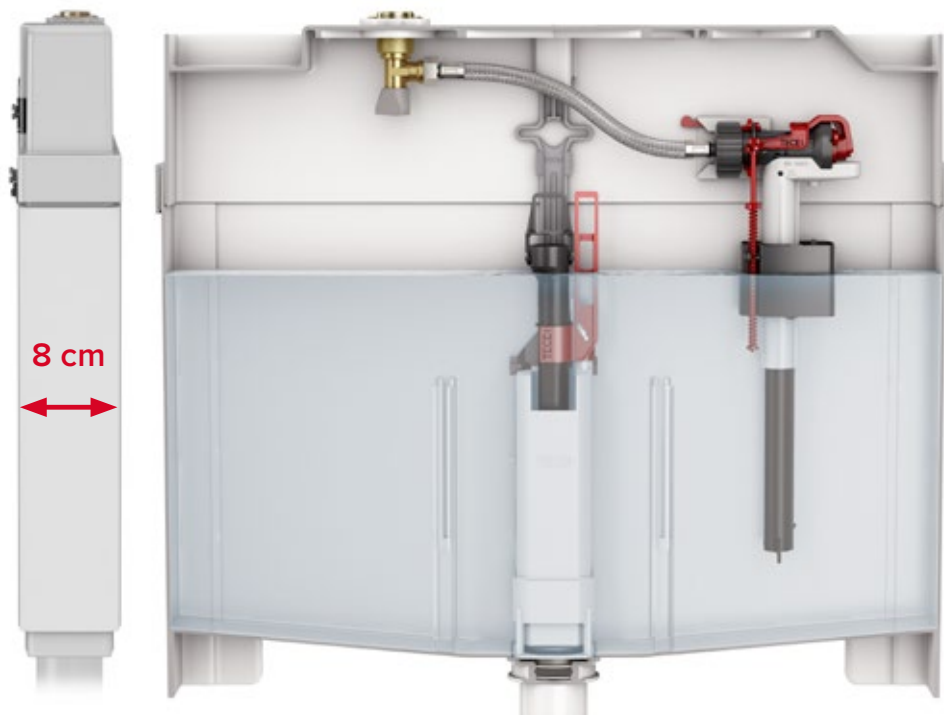

## Installation complète, grand service

La profondeur d'installation du réservoir Octa a été réduite de 5 cm par rapport au réservoir Uni, en particulier pour l'installation dans des murs de séparation. Aucun compromis : car avec un volume d'eau de 9,5 l, même le réservoir Octa fournit toujours un volume résiduel suffisant pour une chasse directe.



### Sortir des sentiers battus

Manipulation optimale malgré une profondeur inférieure : Si la cloche de chasse doit être retirée lors d'une inspection, vous pouvez simplement la déplacer vers le haut – cela facilite son retrait des réservoirs, même les plus étroits, sans aucun problème.

## Rien n'est épargné

Une technologie de pointe dans un petit espace : malgré la faible profondeur d'installation, tous les points forts techniques du réservoir Uni sont également intégrés à la gamme de réservoirs extra-plats Octa.



### Réglage de la quantité de chasse flexible

Une commande sur la cloche de chasse vous permet de régler de manière flexible le grand volume de chasse d'eau à un volume de chasse compris entre 4,5 et 9 litres. Le volume de chasse partiel reste constant à 3 litres, économisant l'eau.

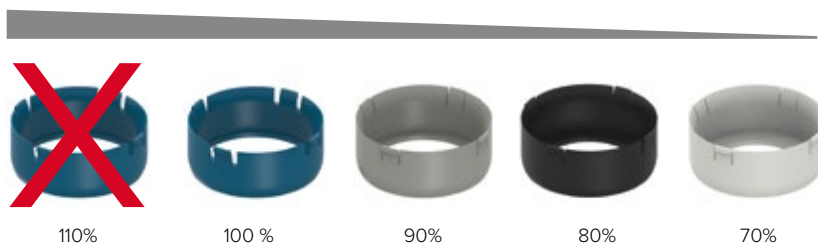

Le réservoir Octa est pré-assemblé et scellé. Cela signifie que lors de la phase d'habillage du bâti-support, il suffit de le connecter à l'arrivée d'eau - vous avez simplement besoin de l'ouvrir lors de l'installation finale.

### Pression de chasse personnalisée

Avec le jeu de bagues de réglage de débit correspondant, la pression de chasse peut être réduite à 70 %. Le retrait de la bague d'étranglement vous permet également d'augmenter la pression de chasse à 110 %.



**Compatible avec toutes les plaques de déclenchement mécanique WC TECE.**



# ENCORE MIEUX DANS UN SYSTÈME.

Les composants du système correspondants complètent la forme et la fonction des réservoirs TECE – et les rendent encore plus attrayants dans la pratique.



TECEloop



TECESquare



TECElux Mini



TECEplanus

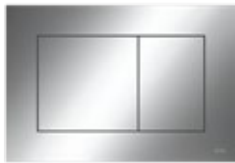

TECEnow



## Totalement compatible

Que vous utilisiez un bouton classique ou un objet de design moderne : Toutes les plaques de déclenchement TECE peuvent être combinées avec le réservoir TECE et sont interchangeables entre elles sans aucun problème.





## Fonction première

Chasse électronique intelligente et fraîcheur automatique pour le WC : TECElux Mini – la plaque à déclenchement par capteur et la trappe d'insertion pour pastilles nettoyantes WC, est une avancée en matière d'hygiène et de confort. Exclusivement pour le réservoir Uni TECE – et peut être installée à tout moment.



## Ajoutez de l'hygiène \*

Pour plus d'hygiène et de propreté, le réservoir Uni peut être équipé d'une trappe d'insertion pour pastilles nettoyantes. Retirez la plaque de déclenchement, tournez, insérez la languette – la voie vers la fraîcheur est aussi simple que ça.

\* seulement compatible avec le réservoir Uni TECE

# ÇA S'ADAPTE !

Le robinet flotteur F 10 pour les réservoirs encastrés ou suspendus standards.

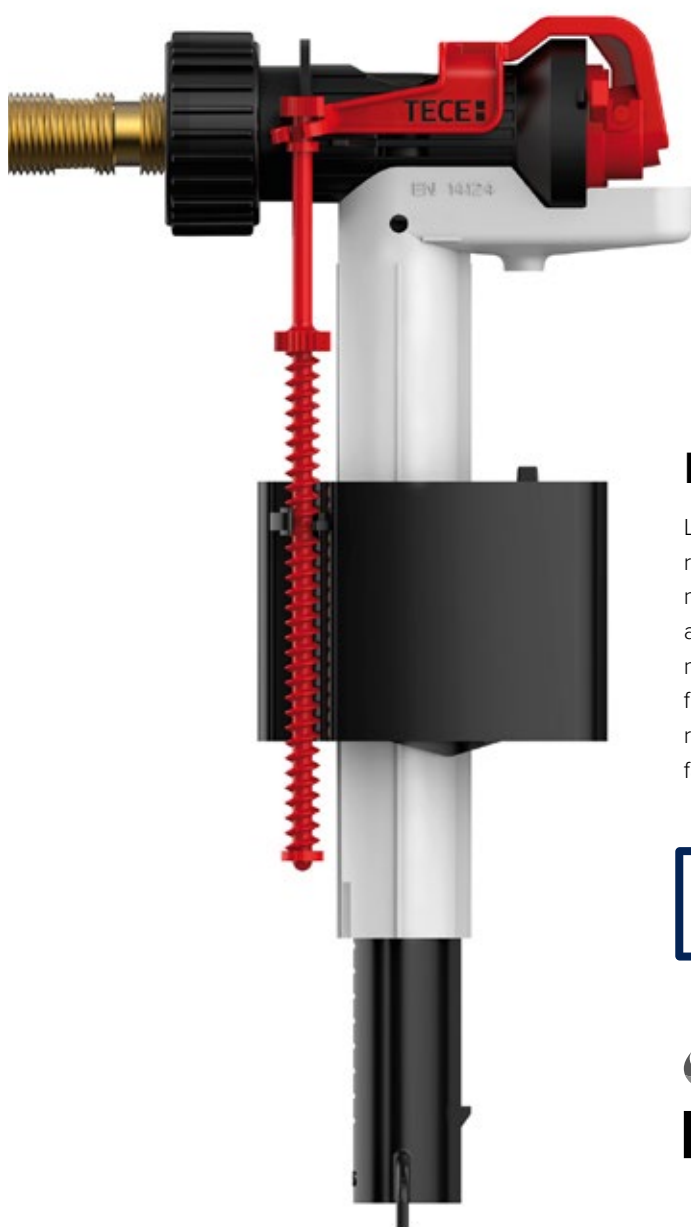

## Facile, fiable, silencieux

Le robinet flotteur TECE F 10 est un composant de tous les réservoirs TECE et impressionne à tous les niveaux en même temps. Il est conforme aux exigences de la catégorie acoustique 1 et remplit le réservoir silencieusement. Egalement confortable pour l'installateur : parce que le robinet flotteur fonctionne de manière fiable dans presque tous les réservoirs standards encastrés ou suspendus des autres fabricants. Il est aussi approuvé internationalement.

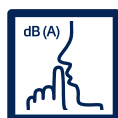

Le robinet flotteur TECE F 10 est non seulement conforme aux normes EN 14124 et DIN 4109, mais est également testé et approuvé internationalement : de WRAS à Kiwa.



Les accessoires fournis dans la livraison transforment le robinet flotteur en un composant universel – même pour les réservoirs d'autres fabricants. Vous pouvez voir dans la liste suivante ceux ayant des tailles compatibles.

**Contenu de livraison robinet flotteur F 10**

- 1 Écrou de raccordement M30
- 2 Connecteur fileté 3/8"
- 3 Adaptateur Grohe
- 4 Écrou de fixation 3/8"
- 5 Robinet flotteur avec raccord fileté M30

Compatible avec le fabricant	Réservoirs dissimulés
<b>TECE</b>	Tous les réservoirs TECE
<b>Geberit</b>	UP320 / UP300 / Sigma 12 cm
	UP200 / Kappa 15 cm
	UP100 / Delta 12 cm
	UP120 (Artline) / Kappa 15 cm
	UP130 / 110.800 / Twinline 12 cm
	UP170 / 110.700 / Twinline 8 cm
	UP700 / Unica
	Omega 12 cm
	NUVO / 110.620
	Monolith
<b>Grohe / DAL</b>	Grohe DAL 320, Grohe DAL 330
	Grohe DAL 336
	Grohe DAL 337, 6 I, 6-9 I, AV 1, GD 2
<b>Sanit</b>	Ineo Plus, Ineo Solo
	Ineo 80, Ineo, Ineo In
	CC-120-L-FO-2V-L
	982N, 983N, 988C
	980N, 995N
<b>Viega</b>	1H, 1L, 1S
	2H, 2L, 2S
	1C, 2C
<b>Friatec</b>	302003 (Friabloc, Friaset, Wimo)
	302006 (Friafix, Friaset, Wimo, Friaplan)
	302010 (Friabloc, Friaset, Wimo, Friaplan)
	352005 (Friabloc, Wimo, Friaplan)
<b>Réservoirs suspendus</b>	avec raccord fileté 3/8"

TECHNOLOGIE SANITAIRE DANS UN SYSTÈME

# MODULES SANITAIRES TECE

Solutions de système pour cloison sèche et maçonnée

## Prêt pour tout

Aucun travail n'est le même que le suivant. Mais pourquoi cela signifierait-il de partir de zéro pour chaque installation sanitaire ? Pas lorsqu'il existe une solution qui fournit les mesures les plus importantes directement de l'usine. Les produits pré-assemblés dans les modules sanitaires TECE sont prêts à l'emploi – que ce soit dans la cloison maçonnée, dans le système TECEprofil ou dans les murs à montants métalliques et en bois. Cette approche fait gagner du temps et évite les tracas tout comme les erreurs.

Et comme les modules sanitaires TECE sont également des composants de systèmes testés pour l'isolation sonore et la protection incendie pour les sites publics et les projets de construction, ils peuvent être installés aussi bien chez vous que dans le secteur hôtelier ou de la santé. Le respect des normes applicables est déjà pris en compte lors de la construction. Il suffit de déballer et d'installer – c'est ce que TECE veut dire par « Prêt à installer ».

### Modules pour cloison sèche

Installations sanitaires pré-assemblées pour le montage dans le système TECEprofil, dans des murs à montants métalliques ou en bois ou autoportantes devant le mur.



### Modules pour cloison maçonnée

TECEbox – le module pour le montage de cloisons maçonnées.



Convient aux installations dans le système TECEprofil et dans de structures à montants métalliques ou en bois.

# TECEprofil

Installation sanitaire en un rien de temps – de l'installation d'un seul module à la conception d'espaces complets. Avec des modules sanitaires dans le système TECEprofil.



## Points forts du produit

- Pour le montage dans le système TECEprofil, dans des murs à montants métalliques ou en bois ou autoportantes devant le mur
- Réservoir UNI entièrement pré-assemblé et fermé
- Disponible en trois hauteurs : 1120, 980 et 820 mm
- Mécano-soudé avec surface traitée par pulvérisation, pouvant supporter jusqu'à 400 kg
- Conforme aux normes d'isolation sonore DIN 4109 et VDI 4100





## SORTI DE LA BOÎTE. PRÊT. PARTI.

Nos modules pré-assemblés dans le système TECEprofil font de toutes les installations sanitaires standards un jeu d'enfant : La technologie est si parfaitement coordonnée que tout le montage – du lavabo à la douche – peut être effectué par un seul installateur. Simple, efficace, sans effort !



## Antidérapant

La caractéristique du montage par un seul homme est le frein au pied développé par TECE qui empêche efficacement le module de glisser. Le module TECE peut être tiré à la bonne hauteur d'installation avec peu de force.

1

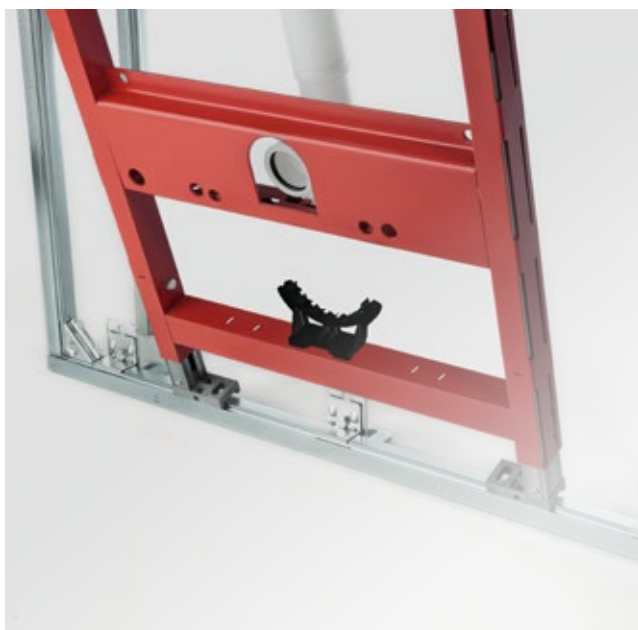

3

## Résistant aux chocs

Les fentes dans le cadre du module permettent de les fixer à la structure porteuse avec des raccords.



2

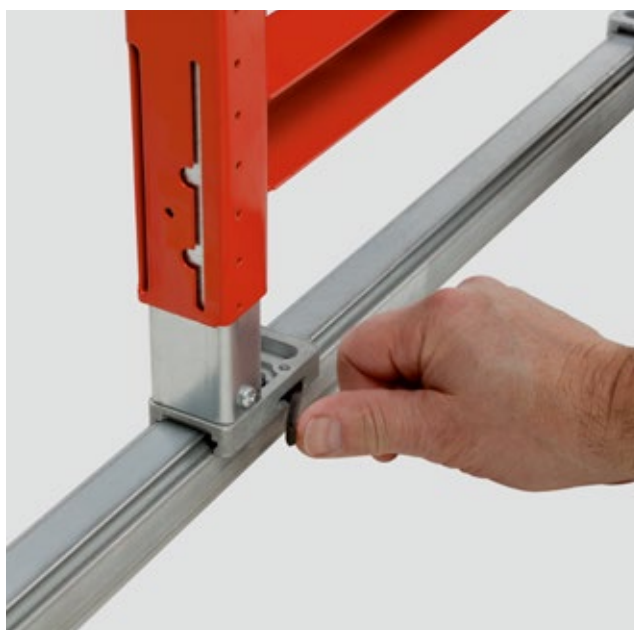

4

## Stable

Une fois les pieds du module verrouillés, le module est connecté en permanence sur la section du tube inférieur.

- 1 Positionnement des pieds de module sur le tube de section inférieur
- 2 Le frein à pied empêche le glissement
- 3 Des fentes sur le cadre du module
- 4 Verrouillage des pieds du module

# TROIS PARTIES, TOUTES LES POSSIBILITÉS.

Utilisation universelle avec des systèmes : grâce au concept aussi simple que varié, un seul installateur peut créer des salles de bains complètes avec TECEprofil jusqu'aux surfaces carrelées. Avec seulement quelques composants, des options de combinaisons infinies et un grand choix de modules préfabriqués.



## Bien connecté

Avec seulement trois composants de base TECEprofil, une structure de support complète peut être configurée dans les plus brefs délais – avec le raccord d'angle TECEprofil, le tube de section et le support de fixation murale. Une clé Allen suffit pour sécuriser le raccordement. La connection peut être par la suite desserrée à l'aide de la clé Allen.

«Un produit bien pensé, facile à installer à la main, qui permet de gagner un temps précieux et de renforcer la sécurité sur le site de construction.»



## Créer des espaces libres

Ce n'est pas le plan de masse qui fait la salle de bains – c'est ce que vous en faites avec TECEprofil : grâce à notre système à la fois flexible et robuste, ainsi que particulièrement fiable, vous pouvez concevoir un espace optimisé en intégrant de la technologie domestique.

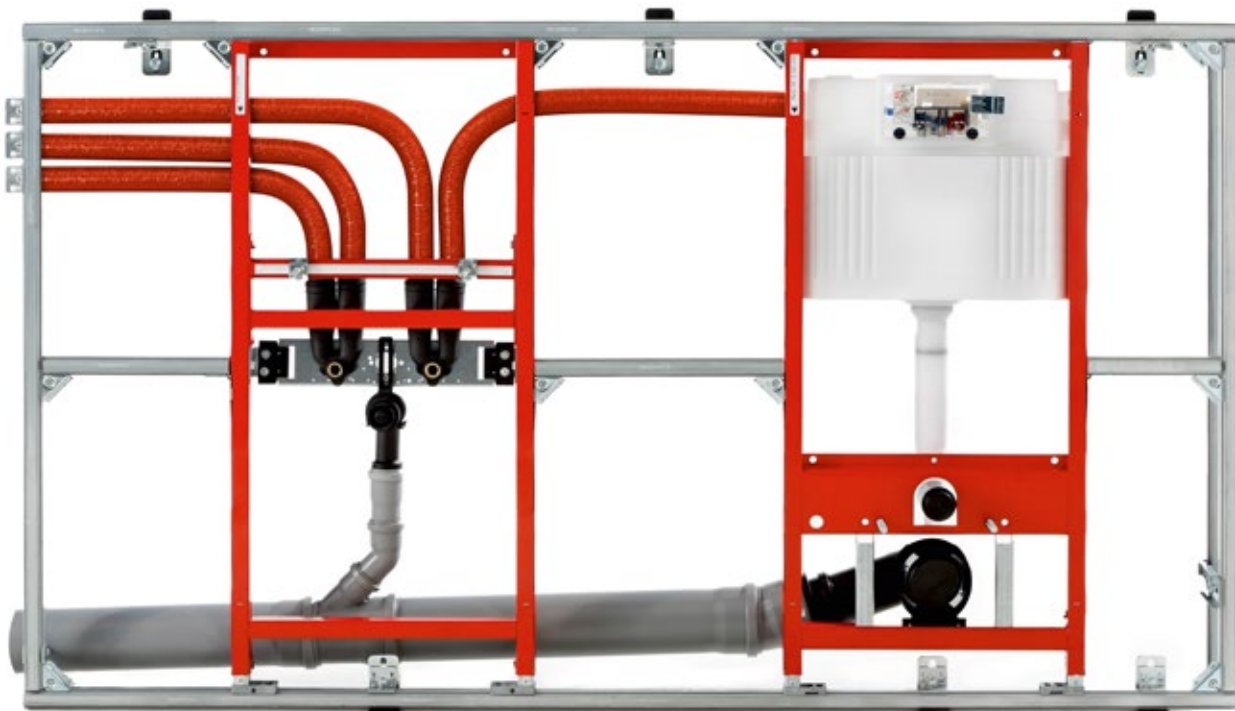

Modules préfabriqués, par ex. pour relier les lavabos et les WC.  
Installation simple et plus sûre de cloisons de mi-hauteur ou de la hauteur d'une pièce.

# ÉQUIPÉ POUR CHAQUE SITUATION D'INSTALLATION.

Grâce à des accessoires astucieux, les modules TECEprofil peuvent être installés presque partout.

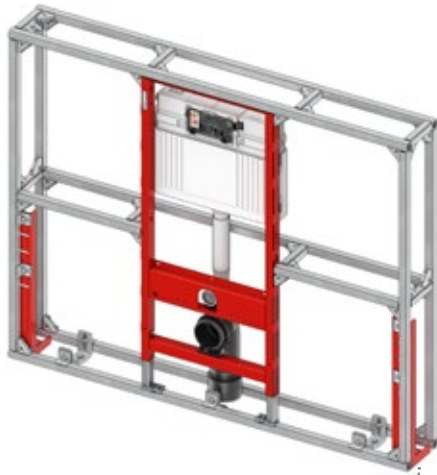

## Installation dans un mur TECEprofil autoportant

Pieds de support TECEprofil pour soutenir les cadres de support TECEprofil autoportants.

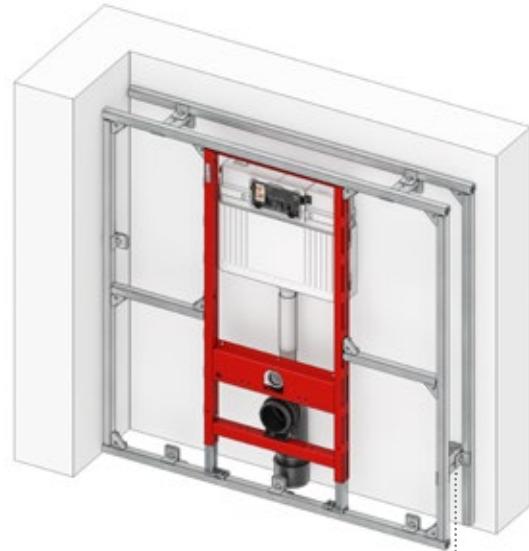

## Installation dans une cloison TECEprofil

Equerree de fixation double TECEprofil pour fixer simultanément deux tubes de section TECEprofil au mur porteur.



## Installation sur une paroi à ossature métallique

Kit de fixation TECEprofil pour fixer des modules TECEprofil à des montants latéraux.



## Installation dans un mur à montants en bois

Kit de fixation TECEprofil pour murs à montants en bois permettant de fixer des modules TECEprofil à des structures à montants latérales.

### Installation de module individuel devant une mur porteur

Fixation du module TECEprofil avec réglage en profondeur pour un espacement de 150 à 240 mm.



Fixation du module TECEprofil à une profondeur variable et hauteur réglable de 1190 à 1300 mm.



### Montage en angle devant un mur plein ou en plaque de plâtre

Fixation de module TECEprofil pour montage variable en angle.



Fixation du module TECEprofil pour le montage d'un angle de mur permettant de fixer les modules TECEprofil à un angle de 45°.





# MODULES POUR TOUTES LES SITUATIONS.

TECEprofil propose des modules pour presque toutes les exigences du secteur sanitaire. Voici une sélection de nos modèles les plus populaires.



- 1 Module WC avec réservoir Uni, hauteur d'installation de 1120 mm
- 2 Module WC avec réservoir Uni, hauteur d'installation de 980 mm
- 3 Module WC avec réservoir Uni, hauteur d'installation de 820 mm
- 4 Module WC Geronto avec réservoir Uni conformément à DIN 18040-1, hauteur d'installation 1120 mm
- 5 Module WC avec réservoir Uni avec raccordement pour extraction d'odeurs, hauteur d'installation 1120 mm



- 10 Module de lavabo, hauteur d'installation 1120 mm
- 11 Module de lavabo, hauteur d'installation 980 mm
- 12 Module de lavabo avec piège à odeurs dissimulé, hauteur d'installation 1120 mm
- 13 Module de lavabo pour évier, hauteur d'installation 1120 mm
- 14 Module urinoir avec boîtier de chasse TECE U 2, hauteur d'installation 1120 mm
- 15 Module urinoir avec boîtier de chasse TECE U 1, hauteur d'installation 1120 mm



6



7



8



9

- 6 Module WC TECEprofil avec réservoir UNI, pour WC-douche TOTO Neorest AC/EW, hauteur d'installation 1120 mm
- 7 Module WC avec réservoir Uni, pour évier Keramag Espital, hauteur d'installation 1340 mm
- 8 Module WC avec réservoir Uni pour raccordement universel d'un WC-douche, hauteur d'installation 1120 mm (également disponible dans les hauteurs d'installation de 820 et 980 mm)
- 9 Module WC avec réservoir Uni pour WC suspendu pour enfants, hauteur d'installation 1120 mm



16



17



18



19

- 16 Module urinoir pour robinet de chasse en saillie, hauteur 1120 mm
- 17 Module de bidet pour bidet suspendu, hauteur 1120 mm
- 18 Module de bidet pour bidet suspendu, hauteur 820 mm
- 19 Module de bain/douche pour composants sanitaires muraux et à fleur de paroi, hauteur d'installation 1120 mm

# INTELLIGENT ET POLYVALENT.

Plans de pièce spéciaux, utilisateurs spéciaux, technologie spéciale : Nous trouvons toujours des solutions intelligentes pour des exigences particulières qui facilitent votre travail quotidien.



## Installation de WC-douches

Plus hygiénique, plus propre, plus frais : nettoyer avec de l'eau plutôt que du papier devient de plus en plus populaire. Le problème : les raccords sont positionnés différemment selon les fabricants, ce qui rend l'installation de WC-douches plus difficile. La solution : un module de WC-douches universel qui gère presque tout le cheminement des canalisations via une simple solution en entonnoir.

### Cheminement des canalisations simplifié

Le tuyau renforcé pour la fonction de douche est guidé en toute sécurité dans le réservoir de chasse via un grand entonnoir. L'entonnoir étroit à droite simplifie le guidage du câble.







### Solution encastrée

Que ce soit en diagonale, sous la fenêtre ou dans la pièce : Optimiser au maximum chaque mètre carré de la salle de bains le WC peut également se trouver dans des espaces individuels. Dans un mur à mi-hauteur, la commande avant et par le dessus du réservoir uni est rapidement assemblé avec le module TECEprofil pour des hauteurs d'installation réduites.

### Escalader ? Ce n'est pas nécessaire !

Pour les crèches, les jardins d'enfants, les écoles primaires : partout où les plus petits constituent la majorité des utilisateurs, une installation de WC à hauteur d'enfant offre une plus grande indépendance. Avec le module TECEprofil pour les toilettes enfants à poser au sol, le réservoir Uni testé et prouvé est pré-assemblé 10 cm plus bas. Cela fait également du montage un jeu d'enfants.



### Une solution parfaite !

Différents pays, différents défis : la protection contre l'humidité est un sujet particulièrement important pour les maisons en bois. C'est pourquoi TECE a développé un module spécialement pour le marché scandinave dans lequel le réservoir est également sécurisé dans un sac étanche.

# SOLUTIONS DE TOILETTE SANS BARRIÈRE.

Sans stress, simple, fiable : le module TECEprofil Geronto répond directement aux exigences de la norme DIN 18040 de l'usine – pour une utilisation conforme aux normes dans les hôpitaux et dans le secteur de la santé.



- 1 La boîte de jonction est accessible à tout moment
- 2 Conduits pré-assemblés
- 3 Jeu de plaques en acier ou en bois pour la fixation des bras de support de sécurité
- 4 Platines robustes munies de quatre filetages pour maintenir la céramique en toute sécurité même avec une charge élevée

## Prêt à tout

Le module TECEprofil Geronto a été spécialement conçu pour répondre aux besoins des personnes à mobilité réduite – la hauteur de l'assise, la distance par rapport au mur et la structure répondent toutes au standard de « construction sans obstacles ». Les modules Geronto simplifient l'installation de l'actionnement de chasse sur le bras de support de sécurité avec des conduits pré-assemblés pour le câblage. Nous proposons également une solution pour un montage rapide et conforme aux normes des bras de support de sécurité : sous la forme de plaques en acier adaptées au module.



### **Plus de liberté – pendant l'utilisation également**

TECE propose des déclenchements câblés et sans fil spécialement conçus pour les toilettes sans barrière. Câblée, la chasse peut être actionnée sur le bras de support de sécurité ou sur le mur. Le bouton radio offre la possibilité de monter l'actionnement de chasse à n'importe quel endroit souhaité selon la portée de l'électronique. De plus, vous pouvez également toujours utiliser la plaque manuellement.



Convient pour une installation autoportante, devant un mur porteur ou pour des murs à montants métalliques et en bois.



# TECEconstruct

Réservoir Uni et Octa en un seul module : entièrement pré-assemblé et scellé. Une technologie de chasse prouvée, s'installe en un rien de temps.

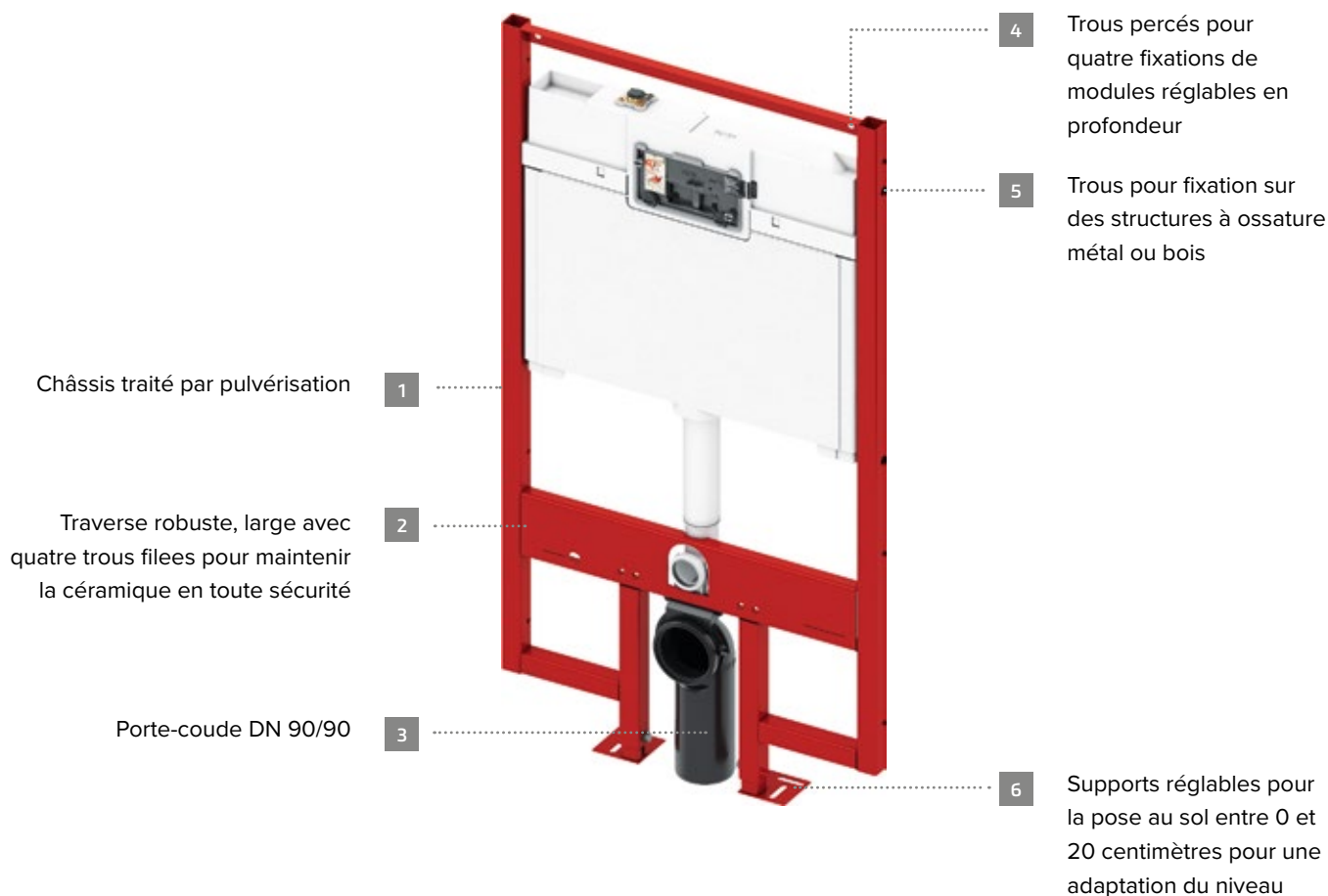

## Points forts du produit

- Pour le montage devant un mur porteur ou pour un mur à montants métallique ou en bois
- Tous les modules TECEconstruct sont mécano-soudés avec surface traitée par pulvérisation, ils peuvent supporter jusqu'à 400 kg
- Également disponible en version pour assemblage autoportant

# S'ASSEMBLE PARTOUT RAPIDEMENT ET SIMPLEMENT.

Qu'il s'agisse d'autoportant, de mur porteur ou de cloisons. Grâce à sa conception bien imaginée et aux accessoires intelligents.



## Mis en œuvre sans effort

Montage dans une cloison façonnée autoportante de WC rendu facile : 4 pieds autoportants et un double cadre permettent d'installer le module de WC TECEconstruct « Premium » uniquement dans le sol, sans points de fixation muraux.





Module WC TECEconstruct  
« Standard » avec réservoir Uni,  
hauteur d'installation 1120 mm



Module WC TECEconstruct  
avec réservoir Octa, 8 cm,  
hauteur d'installation 1200 mm

### Profondément relaxant

Disponible avec le réservoir testé et éprouvé Uni et le réservoir extra-plat Octa. Le module WC TECEconstruct pour un montage devant un mur porteur ou dans des cloisons à ossature métalliques ou bois.

### Dans chaque situation

Grâce aux accessoires simples de la gamme TECEconstruct, le module de WC TECEconstruct s'adapte à toutes les situations d'installation.

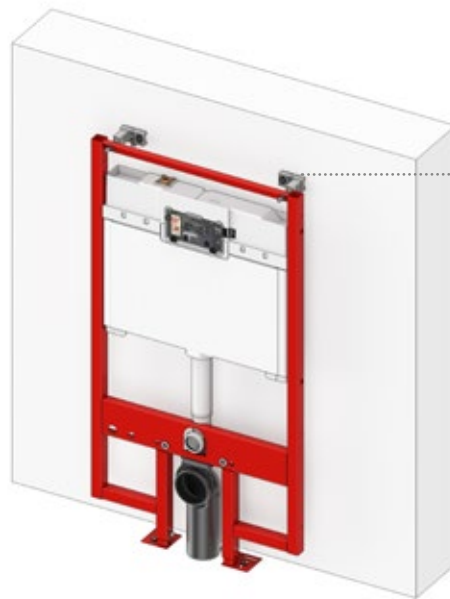

### Installation de module individuel devant un mur porteur

Par ex. avec fixation réglable TECEprofil pour un entraxe de 150 ou 240 mm.



### Installation sur une paroi à ossature métallique

Par ex. avec montage TECEprofil pour cloisons placo.



### Installation dans un mur à montants en bois

Par ex. montage TECEprofil pour cloisons à ossatures bois.



# TECEbox

Prouvé pour la cloison maçonnée :  
les modules de la série TECEbox.

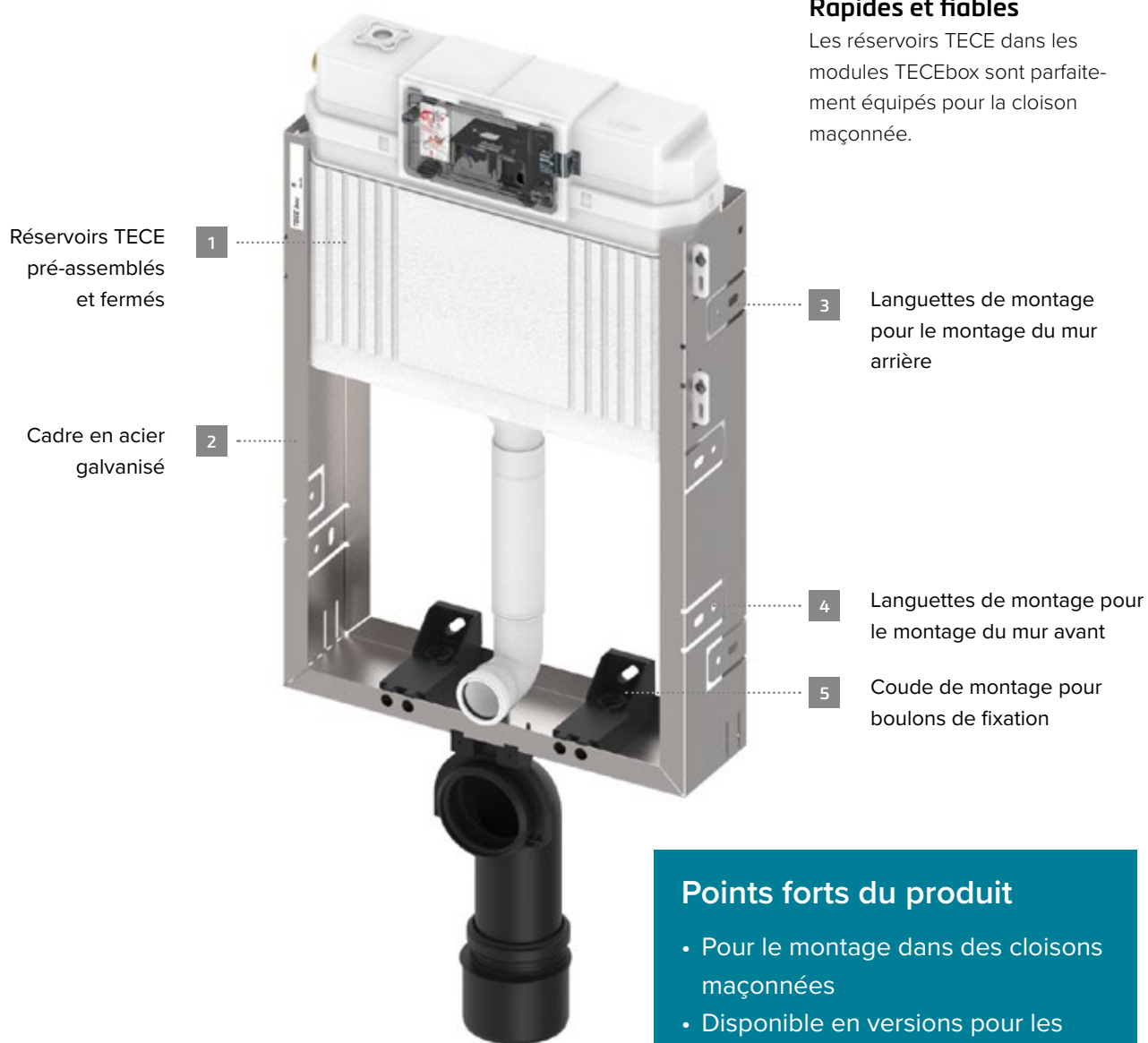

## Rapides et fiables

Les réservoirs TECE dans les modules TECEbox sont parfaitement équipés pour la cloison maçonnée.

## Points forts du produit

- Pour le montage dans des cloisons maçonnées
- Disponible en versions pour les réservoirs Uni et Octa
- Réservoirs entièrement pré-assemblés et scellés
- Également avec une hauteur d'installation inférieure ou comme module de toilette TECEbox avec plaque avant à carreler
- Cadre de cloison maçonnée également disponible pour le lavabo et l'urinoir

# FIXER, CARRELER, TERMINÉ.

Le réservoir Uni prouvé est pré-assemblé en usine, livré fermé, intégré de manière optimale à la cloison maçonnée.



**Module WC TECEbox avec réservoir Uni, avec plaque avant à carreler, hauteur d'installation 1110 mm :**  
Module de toilettes pour installation dans une cloison maçonnée. Surface fermée, adaptée au carrelage, en plaques de béton léger en fibre de verre. Pieds de support réglables en hauteur inclus.



**Module WC TECEbox avec réservoir Uni, hauteur d'installation 1060 mm :**  
Module WC pour le montage dans une cloison maçonnée. Fixé devant ou derrière des murs porteurs via des languettes de fixation opposées.



**Module WC TECEbox avec réservoir Uni et base carrelée avant, hauteur d'installation 820 mm :**  
Module WC pour le montage dans une cloison maçonnée devant un mur porteur, à profondeur réglable.



**Recouvrement d'espace de montage TECEbox :**  
Tôle d'acier avec panneau de béton léger en fibres de verre vissé. Faire face à toute la surface de construction inférieur de la TECEbox avec une surface à carreler.



**Robinet de chasse d'urinoir TECEbox boîtier de chasse U 2 :**  
Pour le montage de la robinetterie d'urinoir TECE U 2 dans une cloison maçonnée. Pour le montage de l'urinoir électronique TECEfillo.



**Boîtier de chasse urinoir TECEbox U 1 avec étrier de maintien :**  
Boîtier de chasse urinoir pour le montage de la vanne TECE U 1 dans une cloison maçonnée.



**Module de lavabo TECEbox, hauteur d'installation 8 cm :**  
À monter devant un mur porteur. Avec qu murales en profondeur réglables. Profondeur d'installation 8-19 cm. Distance de fixation céramique 17-28 cm.



### **Gain de temps et de problèmes**

Le panneau préfabriqué de béton léger en fibres de verre. Le couvercle de la zone de montage disponible en tant qu'accessoire permet de créer une surface pouvant être carrelée en continu – en un rien de temps !



**9375004 Module WC TECEbox avec réservoir Uni, hauteur d'installation 820 mm :**

Module WC pour le montage dans une cloison maçonnée devant un mur porteur, à profondeur réglable.



**Réservoir Uni TECEbox avec supports de fixation, hauteur d'installation 1060 mm :**  
Réservoir Uni pour cloison maçonnée.



**Réservoir Uni TECEbox, y compris la plaque de montage, hauteur d'installation 1060 mm :**  
Réservoir Uni pour cloison maçonnée.



# IDÉAL POUR LA CLOISON MAÇONNÉE AVEC UNE FAIBLE PROFONDEUR.

Le réservoir Octa TECE extra-plat pour les céramiques suspendues et à fleur de paroi. Pour le montage dans un mur robuste ou dans un bâti-support maçonné.

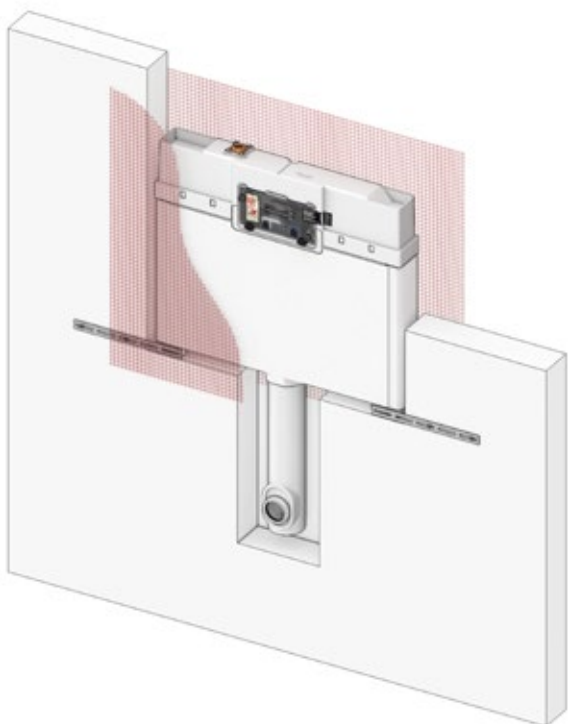

## Variantes de cloison maçonnée pour céramiques au sol

Installer, sceller, terminé. L'installation peut être effectuée encore plus rapidement avec le réservoir Octa TECE avec un tissu de renforcement préfabriqué et pré-collé.



Réservoir Octa TECEbox, 8 cm, pour WC, hauteur d'installation 1110 mm.



Réservoir Octa TECEbox, 8 cm, pour WC, avec tissu de renforcement, hauteur d'installation 1110 mm.



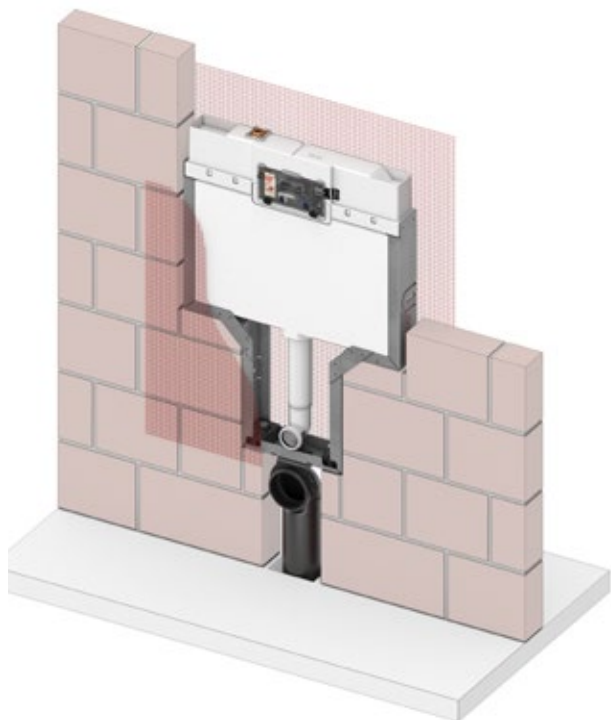

### Variantes de cloison maçonnée pour céramiques murales

Le réservoir Octa peut également être commandé complètement pré-assemblé et fermé dans le module WC TECEbox pour un montage rapide et simple lorsqu'il est utilisé avec des céramiques de toilettes suspendues – également avec isolation sonore ou extraction des odeurs.

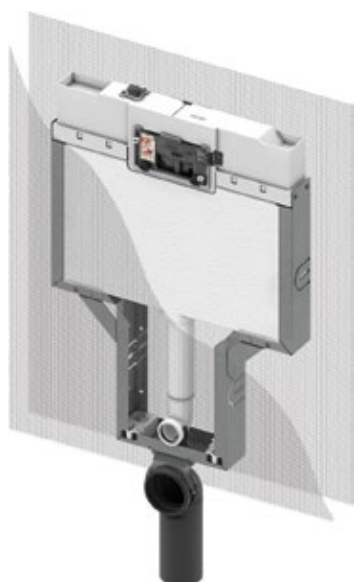

Module WC TECEbox avec réservoir Octa, 8 cm, pour WC suspendus, hauteur d'installation 1110 mm.



Module WC TECEbox avec réservoir Uni, 8 cm, avec raccordement pour extraction d'odeurs, hauteur d'installation 1110 mm.



Module WC TECEbox avec réservoir Octa, 8 cm, pour WC suspendus, avec isolation sonore, hauteur d'installation 1120 mm.

TECHNOLOGIE SANITAIRE DANS UN SYSTÈME

# PLAQUES DE DÉCLENCHEMENT TECE

Plaques de déclenchement WC et urinoir

## S'accorde sur tous les plans

Qu'elles soient en plastique basique, en acier robuste, inoxydable, hygiénique, élégante en verre ou en véritable ardoise, contrôlées par pression d'un bouton ou par capteur, classiques, géométriques ou minimalistes, contemporaine montées à fleur de paroi ou en applique – la diversité des couleurs, des formes et des matériaux disponibles vous

permet de toujours trouver le bon choix dans la gamme de plaques de déclenchement TECE. Pour tous les budgets, tous les espaces, et également garantie pour tous les réservoirs TECE – car, grâce à la technologie de chasse du système, toutes les plaques de déclenchement TECE sont compatibles avec tous les réservoirs TECE. \*



Vous trouverez toutes les informations sur les gammes et les versions dans le catalogue de conception TECE pour salles de bains et toilettes, ainsi que dans la gamme complète de plaques de déclenchement TECE sur [www.tece.fr](http://www.tece.fr).

\*Plaque de déclenchement avec fonctionnement du capteur compatible uniquement avec le réservoir Uni TECE.

# DIVERSITÉ DANS UNE GAMME.

Du fonctionnel à la haute technologie : les plaques de déclenchement TECE offrent un large choix de matériaux, formes et fonctions pour toutes les ambiances et tous les budgets.

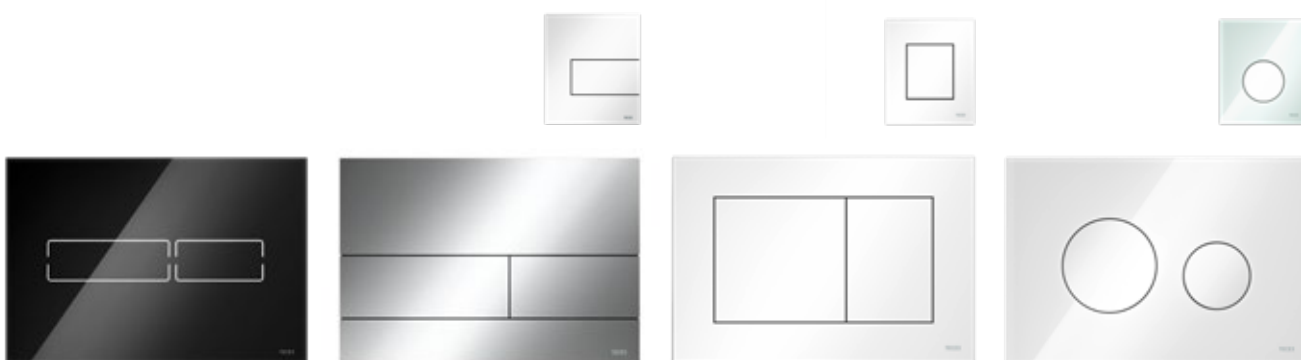

### TECElux Mini

L'élément de conception moderne dans la salle de bains : la surface raffinée en véritable verre intègre un champ de capteur sensible qui active la touche sans contact et devient une lumière de nuit.

### TECEsquare

Matériaux de haute qualité sous la forme la plus précise : Cet actionnement de bouton pour système à double chasse vous permet de faire l'expérience de l'acier inoxydable seul ou en parfaite harmonie avec le verre.

### TECEnow

Avec des bords bruts : des boutons généreux dans un cadre extra-plat caractérisent le look moderne de TECEnow.

### TECEloop

En tant que modèle fini ou personnalisé dans un système modulaire : TECEloop permet plus de cent looks différents créés à travers la combinaison de matériaux et de couleurs variés pour les façades et les boutons.

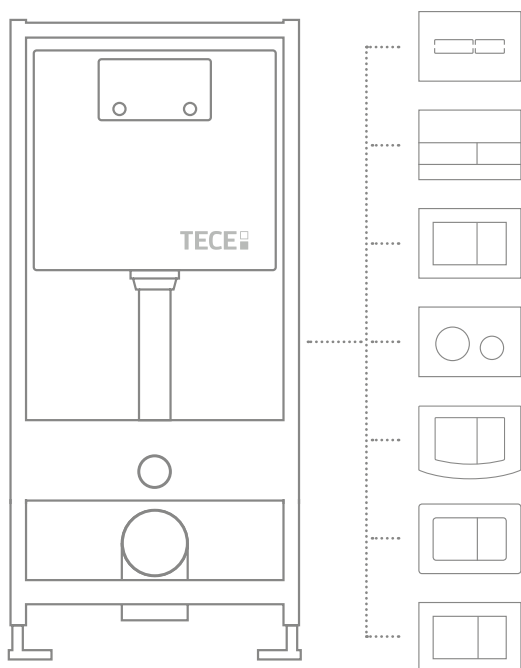

### Chaque pièce s'emboîte

Toutes les plaques de déclenchement manuelles TECE sont combinées avec tous les types de réservoir TECE et sont également interchangeables entre elles sans aucun problème.

La plaque de déclenchement du système modulaire TECEloop est configurée individuellement à partir de 13 façades et de huit boutons.

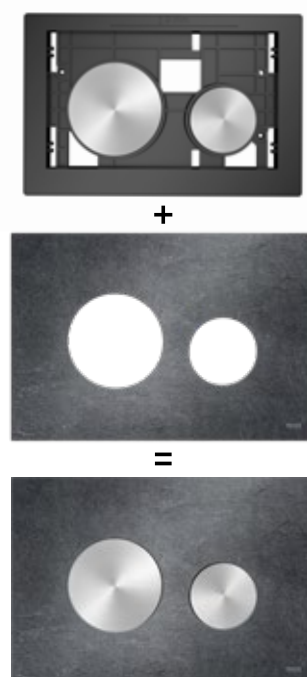



#### **TECEambia**

La première plaque de déclenchement WC de TECE – et toujours d'actualité : la plaque de déclenchement TECEambia pour le système à une ou deux chasses.

#### **TECEplanus**

Idéal pour les défis spéciaux : la plaque de déclenchement en acier inoxydable robuste pour les installations publiques. Disponible avec un actionnement purement manuel ou en combinant une plaque de déclenchement électronique via un détecteur.

#### **TECEbasia**

Simplement bien. La plaque de déclenchement massive en plastique au look chromé brillant impressionne par sa fonctionnalité – et son prix.

#### **TECEfilo**

La fine plaque de déclenchement pour urinoir avec détecteur. Seule ou comme compagne idéale pour les plaques de déclenchement WC au design épuré.

### **Pour les individualistes**

Pour un ajustement parfait au concept de design, les plaques de déclenchement TECE sont également disponibles avec le logo de la marque individuellement et avec des surfaces revêtues de couleurs différentes ou métallisées dans toutes les couleurs sanitaires et céramiques, ainsi que dans les tons RAL et NCS.



# LA FORME SUIT LA FONCTION.

Les plaques de déclenchement TECE impressionnent visuellement – et avec encore plus de possibilités pour plus de confort et de flexibilité dans la salle de bains.

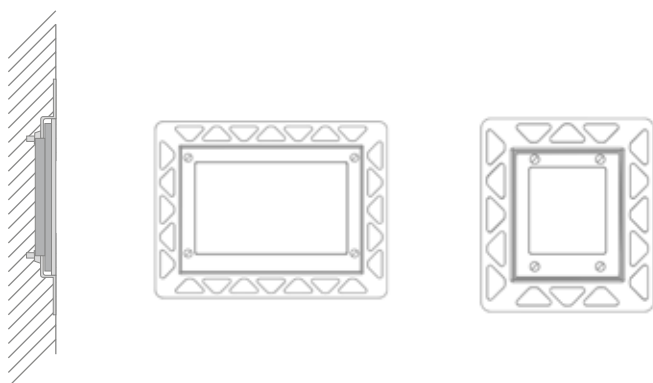

## Plat, plus plat, à fleur de paroi

Conception parfaite dans la forme et la fonction. Même dans la silhouette. C'est pourquoi nous avons réduit au minimum la hauteur d'installation de beaucoup de nos plaques de déclenchement. L'installation à fleur de paroi avec un cadre d'installation spécial (qui est une option supplémentaire pour de nombreuses plaques de déclenchement TECE) permet une apparence encore plus harmonieuse pour l'urinoir évidemment aussi, bien.





**Tel qu'exigé :**  
**Actionnement par le haut également possible**

Salle de bains différente, exigences différentes : Avec des plaques de déclenchement TECE, l'actionnement de déclenchement fonctionne non seulement de l'avant mais également du dessus.

**Plus de fraîcheur**

Un coup de fraîcheur supplémentaire pour le WC – sans résidus gênants et sans changer le parfum de rinçage dans la céramique. Avec la trappe d'insertion optionnelle pour le nettoyage des tablettes, la fraîcheur de l'eau de chasse provient du réservoir sans aucun problème.



**Complètement sans contact**

Quoi de plus pratique qu'une plaque de déclenchement qui fonctionne sans contact – mais juste avec un simple geste de la main devant le capteur ? L'électronique intelligente de chasse d'eau peut faire plus : éclairer le chemin des toilettes dès que vous entrez dans la salle de bains sombre, par exemple. Ou couler automatiquement si la toilette reste inutilisée pendant une longue période. Ainsi, les composants électroniques de déclenchement sont configurés individuellement pour devenir une aide intelligente – même dans une salle de bains privée.

# PRÊT POUR DE GRANDS DÉFIS.

Beaucoup d'utilisateurs – cela signifie un potentiel énorme de saleté, de mauvaises odeurs et de dégâts. TECE vous aide : avec une électronique robuste et durable pour les toilettes et les urinoirs qui comprend vos besoins.



## Un partenaire fiable

L'électronique de chasse sans contact ajoute une avancée décisive en matière d'hygiène dans les espaces publics et semi-publics. L'automatisation de chasse de TECE peut faire plus : parce que, grâce à la reconnaissance précise des personnes, la chasse n'est activée que lorsque cela est nécessaire. Et grâce à la mesure d'intervalle, même la quantité peut être ajustée pour répondre aux besoins réels. Collaboration avec endurance : car la protection antiviol est déjà incluse dans certains modèles à l'aide d'une vis dissimulée.

«Dans des lieux publics, il s'agit d'hygiène et de stabilité. Cependant, la consommation d'eau devient de plus en plus importante pour les clients. Mais le plus important reste la fiabilité.»



## La reconnaissance des personnes a évolué

Avec de simples capteurs IR, le déclenchement de la chasse d'eau est uniquement contrôlé par la quantité de lumière réfléchie par un utilisateur éventuel. Le problème : Une simple tenue brillante de quelqu'un qui passe peut déclencher une chasse inutile. Ce capteur a) mesure la distance de la personne par rapport à l'urinoir ou aux toilettes et b) l'angle d'entrée de la lumière. Associée à une bonne détection du noir par le capteur et à son insensibilité aux changements d'éclairage, la reconnaissance des personnes est ainsi optimisée – et les actionnements indésirables sont réduits au minimum.

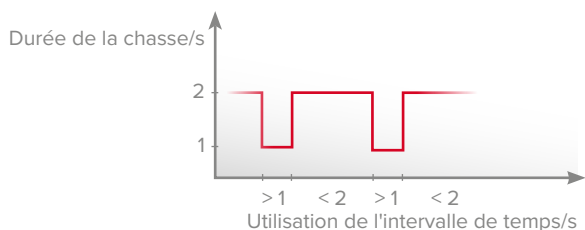
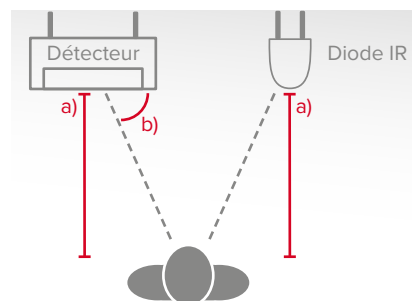

## Pause mi-temps

Si un urinoir ou des toilettes sont fréquentés à des intervalles rapprochés, il faut moins d'eau pour la chasse d'eau. Le contrôleur de chasse de TECE mesure l'intervalle de temps entre les utilisations individuelles – et réduit automatiquement le volume de chasse.

## 1 - 0 pour l'hygiène

Pas de toucher signifie également pas de contact direct avec les bactéries. Mais nous luttons également contre les bactéries avec l'actionnement classique des boutons : avec des surfaces faciles à nettoyer et un matériau qui limite activement la charge bactérienne sur la surface.

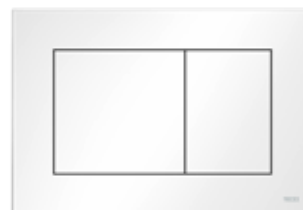

Avantage de l'antibactérien : La croissance des germes à la surface est efficacement inhibée par les ions argent.

# INSTALLATION À FLEUR DE PAROI.

TECElux Mini, verre TECEloop, verre TECESquare, TECEnow et TECEfilo. Grâce au système modulaire simple, le déclenchement élégant est simple et rapide à monter au mur.

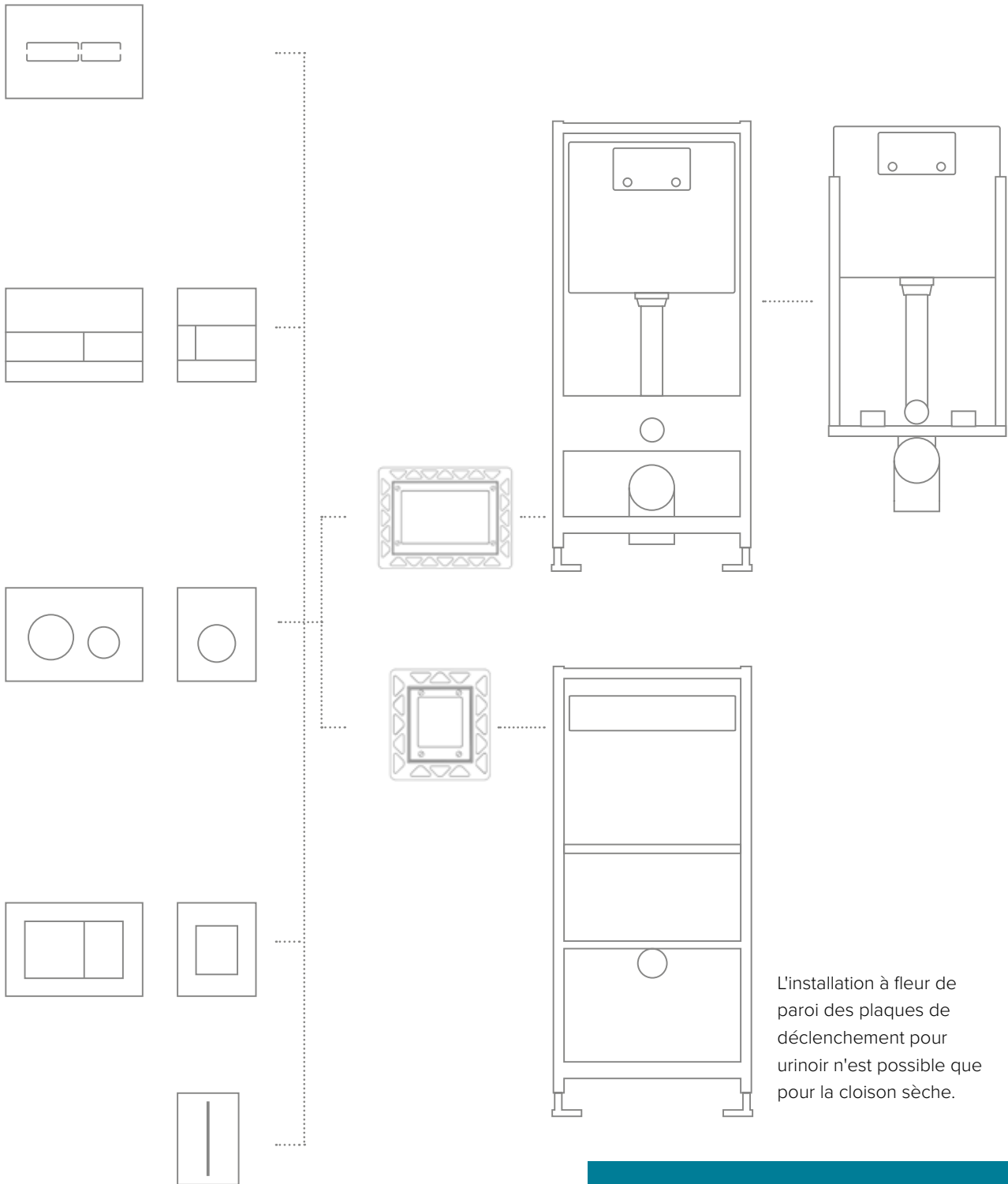

L'installation à fleur de paroi des plaques de déclenchement pour urinoir n'est possible que pour la cloison sèche.



Veuillez consulter les documents techniques et les informations dans la liste de prix pour plus de détails sur l'installation à fleur de paroi des produits respectifs.

# Y ARRIVER.

## Cloison sèche

La cloison sèche nécessite d'un module pour cloison sèche TECE et du cadre d'installation. Les modules pour cloison sèche de toutes les hauteurs d'installation peuvent être combinés avec le cadre d'installation à fleur de paroi.

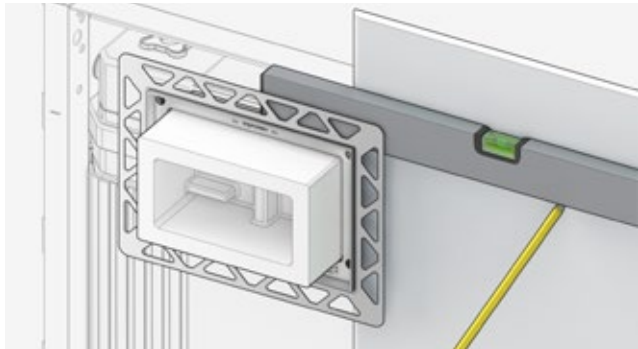

Pour encastrer la plaque de plâtre destinée à l'ouverture d'inspection du réservoir, le cadre d'installation est monté sur la protection contre les murs nus en polystyrène. Les mesures du cadre d'installation interne sont utilisées pour couper le panneau de plaques de plâtre.

## Cloison maçonnée

Pour la cloison maçonnée, un module pour cloison maçonnée TECEbox ainsi qu'une protection correspondante contre les murs nus sont nécessaires. Les modules de toutes les hauteurs d'installation peuvent également être utilisés dans les cloisons maçonnées.

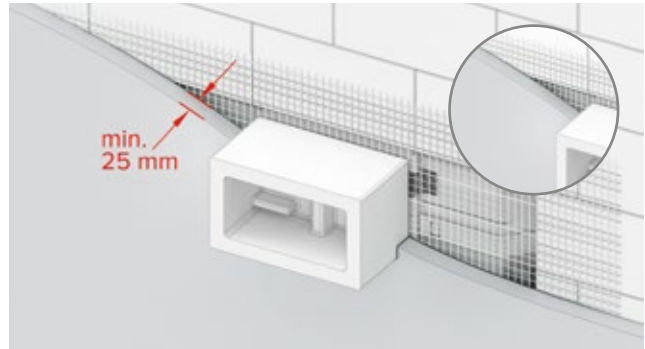

Pour un montage à fleur de paroi dans une cloison maçonnée, la protection de mur nu du réservoir standard remplace le système de protection contre les murs nus maçonné. Après le scellement sur une base appropriée (métal déployé, tissus de renforcement ou similaires), la protection contre les murs nus maçonnée peut être démontée.

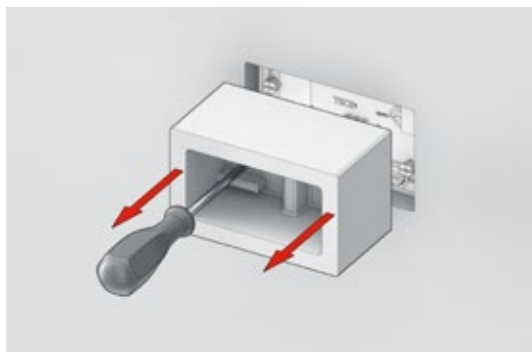

Après le scellement (cloison maçonnée) ou la fixation du panneau de plaques de plâtre (cloison sèche), la protection correspondante contre les murs nus est retirée.

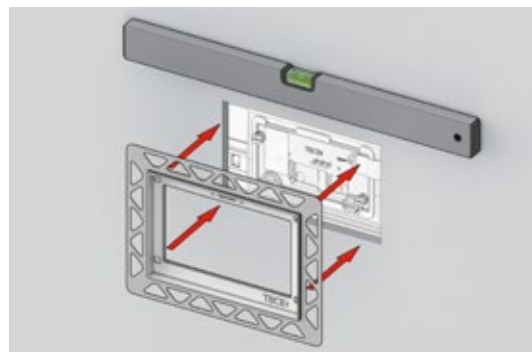

Le cadre d'installation, y compris le cadre de support, est fixé au scellement ou au panneau de plaques de plâtre à l'aide des points adhésifs fixés en usine.

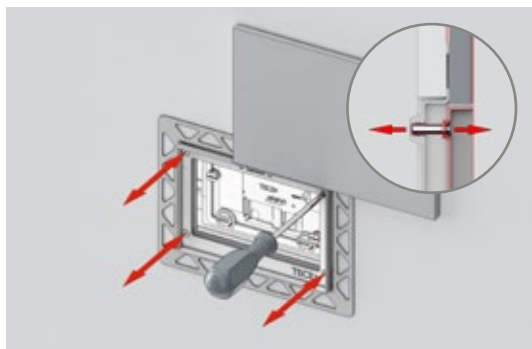

La profondeur du cadre d'installation peut être réglée en fonction de l'épaisseur du carrelage (5-18 mm). Un kit de mise à niveau supplémentaire est disponible pour un montage mural plus lourd (jusqu'à 33 mm).



Pour le carrelage, la protection standard contre les murs nus en polystyrène est placée sur le cadre d'installation. Il peut être retiré à nouveau après le carrelage.

TECHNOLOGIE SANITAIRE DANS UN SYSTÈME

# TECElux

Le terminal de toilettes



## Ouvert au futur

Une fois installé, la fonction de la technologie de chasse d'eau et des toilettes est généralement définie pour les 25 à 30 prochaines années.

Mais que se passe-t-il si vous souhaitez que la céramique soit réglée plus haut quand vous vieillissez ? Ou si vous souhaitez que les toilettes offrent un plus grand confort – par exemple en tant que toilettes avec fonction de douche ? Comment pouvez-vous adapter un WC-douche même des années plus tard quand vous ne savez pas aujourd'hui où sont situés les raccords pour l'eau et l'électricité ?

La réponse simple : TECElux.

Parce qu'en tant qu'interface tournée vers l'avenir, le terminal de toilettes intègre aujourd'hui déjà tous les équipements nécessaires à l'avenir derrière le mur – et en tant que système modulaire, il offre un espace maximum pour la prise de décision. Et il le fait si bien que sa conception a même impressionné les jurys et les utilisateurs. Avec TECElux, la haute technologie derrière le mur devient un point fort sur le mur – dans toutes les salles de bains.



# BEAUCOUP PLUS QU'UNE SIMPLE PLAQUE DE DÉCLENCHEMENT.

Appuyer et tirer la chasse appartient à hier. Les toilettes d'aujourd'hui peuvent faire beaucoup plus. C'est pourquoi TECE a développé une nouvelle dimension de l'architecture des toilettes : le terminal des toilettes.



- 1 Réglage de la hauteur d'assise : La hauteur du siège peut également être ajustée rétrospectivement en quelques mouvements – jusqu'à 8 cm.
- 2 Plaque supérieure en verre dotée de deux options : Déclenchement de chasse manuel à l'aide de touches mécaniques ou électronique avec touches sensibles sans contact.
- 3 Insérer la trappe pour nettoyer les tablettes pour le réservoir.
- 4 Filtre céramique anti-odeurs – installation ultérieure possible.
- 5 Réservoir TECE avec technologie prouvée à double chasse.
- 6 Plaque inférieure en verre pour raccorder tout modèle courant de WC suspendu – y compris les WC sans rebords et WC-douche.

## D'avenir dans une nouvelle dimension

TECElux est un terminal de toilettes intelligent qui non seulement pense avec vous mais grandit aussi avec vous. Ceci car, avec ses différents modules évolutifs, il fournit déjà tout ce que les fonctions de toilettes exigent aujourd'hui et demain dès l'installation initiale. Et il fournit un maximum de place pour la prise de décision devant le mur. Qu'il s'agisse de toilettes conventionnelles ou de WC-douches, du pavé de touches à l'actionnement du capteur ou de la mise à niveau rétrospective avec un système de filtre à ventilateur : TECElux est prêt. Êtes-vous prêt aussi ?

Au fait : TECElux combine la technologie et la conception si joliment et intelligemment qu'il a déjà reçu de nombreux prix.



DESIGN PLUS

### Points forts du produit

- Accès facile aux pièces du système dissimulées derrière le mur
- La plaque en verre s'intègre harmonieusement dans l'ambiance de la salle de bains
- Peut être associé à pratiquement tous les WC et WC-douches
- Avec déclenchement manuel ou électronique
- Disponible en plusieurs versions
- Évolutif grâce à la hauteur d'assise réglable à tout moment
- Traitement des odeurs pour un air ambiant agréable
- Actionnement électronique de chasse d'eau avec fonctions programmables

# LE CONFORT SUPPLÉMENTAIRE POUR CHAQUE TOILETTE.

Une petite révolution est en cours en termes de conception, de fonctionnalité et de confort : TECElux optimise individuellement le confort de l'utilisateur – et indépendamment de la céramique de toilette.



## Tirer la chasse à l'aide du capteur

TECElux propose deux variantes d'actionnement : des boutons de chasse mécaniques classiques ou un actionnement de chasse électronique qui détecte le moment où une personne s'approche de la toilette et n'illumine alors que les boutons de chasse d'eau. Le rinçage électronique est activé par simple effleurement ou même sans contact. Une hygiène irréprochable alliée à une facilité de nettoyage exceptionnelle : Le capteur est intégrée dans une plaque en verre harmonieuse.



## Fini les mauvaises odeurs

Les odeurs sont extraites là où elles apparaissent. L'air est purifié par un filtre céramique à charbon actif et est redirigé dans la pièce. Les baisses de température provoquées par une ventilation extérieure sont ainsi évitées. Le filtre à charbon actif a une durée de vie approximative de cinq ans et peut être aisément remplacé.

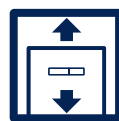

## Convient à tous

Toujours la bonne hauteur d'assise : TECElux permet d'ajuster rétrospectivement la hauteur de l'assise de 8 cm – en continu et sans avoir à retirer la céramique. La plaque de verre se déplace simplement avec la céramique.



## Réglage individuel

Les réglages précis de toutes les fonctions techniques peuvent également être ajustés avec précision par l'utilisateur, de la durée de ventilation à la luminosité de l'écran. Des fonctions de confort spéciales, telles que les chasses d'hygiène et de sécurité, peuvent également être ajoutées et programmées individuellement.

### Aide dans le noir : la fonction de veilleuse

Les silhouettes de boutons lumineux servent de guides d'orientation la nuit. Celles-ci sont activées par le capteur d'approche réglable individuellement.



### Ouvert à de nombreuses options

Le terminal TECElux est une interface ouverte au design et à de multiples fonctions. Il peut être associé à pratiquement toutes les céramiques, y compris les WC-douches.

Caractéristiques distinctives : Les raccords pour l'eau et l'électricité sont préparés, tous les câbles et les conduites d'eau peuvent ainsi être acheminés de manière invisible. Ou vous pouvez combiner le TECElux avec le TECEone – la fonction de WC-douche qui supprime l'électricité.



# RESTEZ FLEXIBLE.

La technologie intelligente est bien cachée avec TECElux.  
Et elle est néanmoins toujours à portée de main.

## Facile d'accès

La plaque en verre supérieure est maintenue en place par deux aimants et peut donc être ouverte facilement à tout moment. Cela rend le réservoir et tous les éléments fonctionnels facilement accessibles à tout moment.



## Simple à échanger

Le filtre à charbon actif du « ceramic-Air » est facilement accessible dans l'ouverture de sortie de la trappe à odeurs et peut être remplacé en cas de besoin.

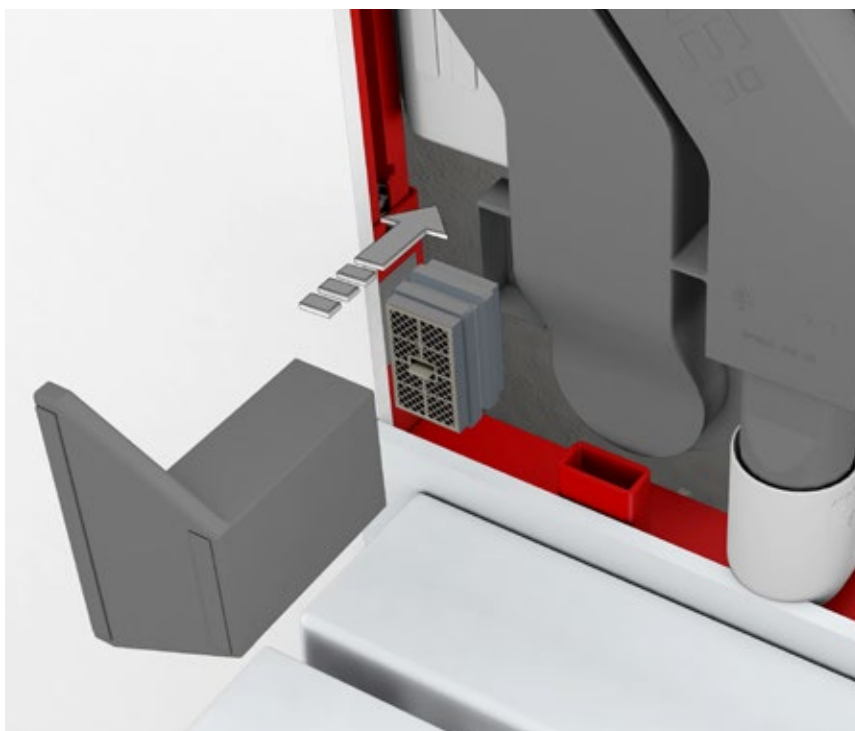



## Ajustement rapide

Dans le cas de modules avec réglage de la hauteur « m-Lift », la hauteur est réglée à l'aide d'une vis de réglage facilement accessible.

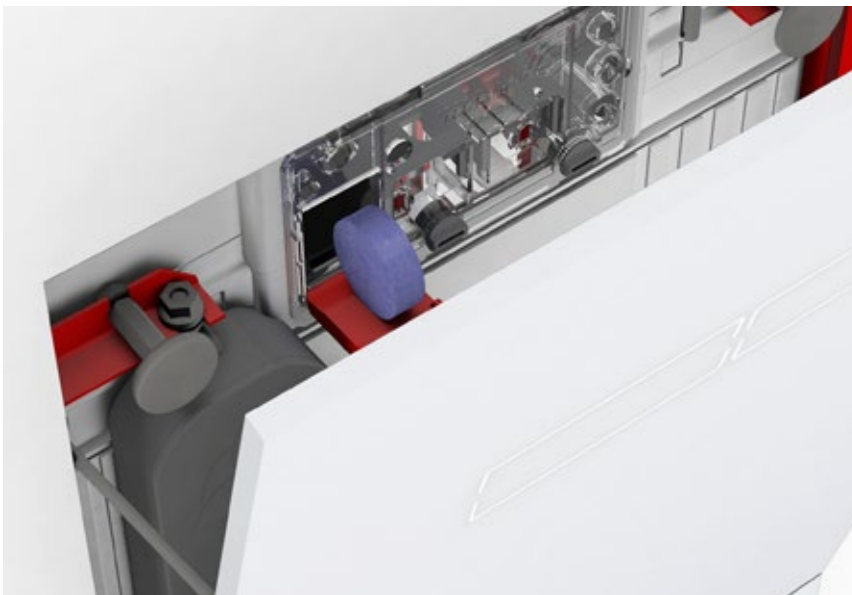
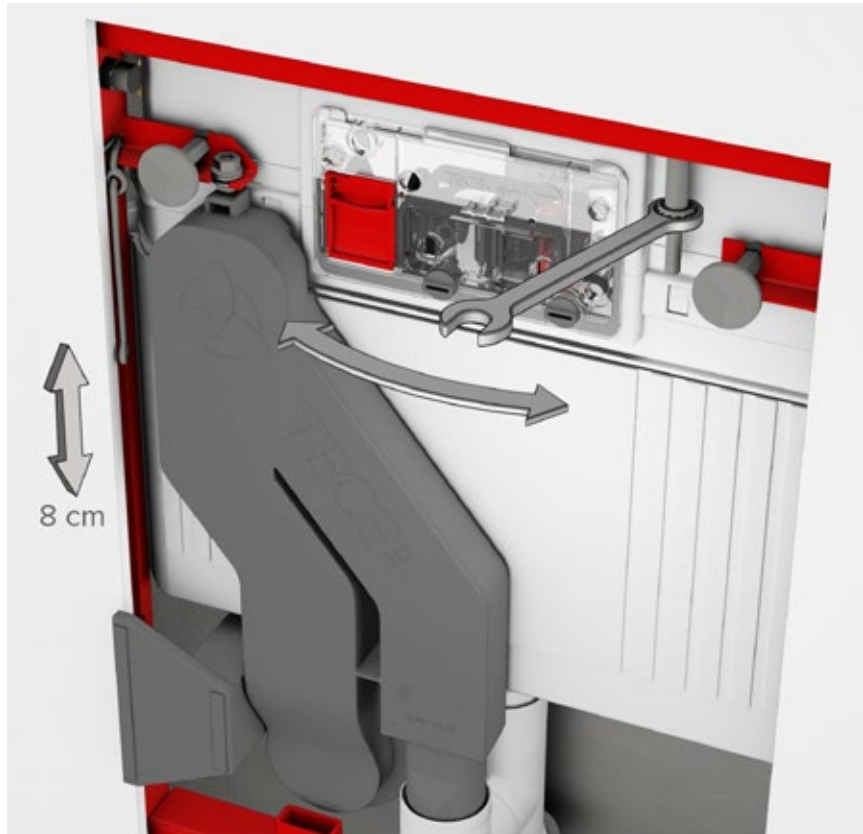

## Toujours frais

Pour améliorer la propreté et l'hygiène, chaque module TECElux est équipé d'une trappe d'insertion pour les tablettes de toilette.

# LE SYSTÈME MODULAIRE TECElux.

Le système TECElux est composé de trois composants et rend le terminal aussi individuel que flexible.

Modules TECElux avec mobilier varié

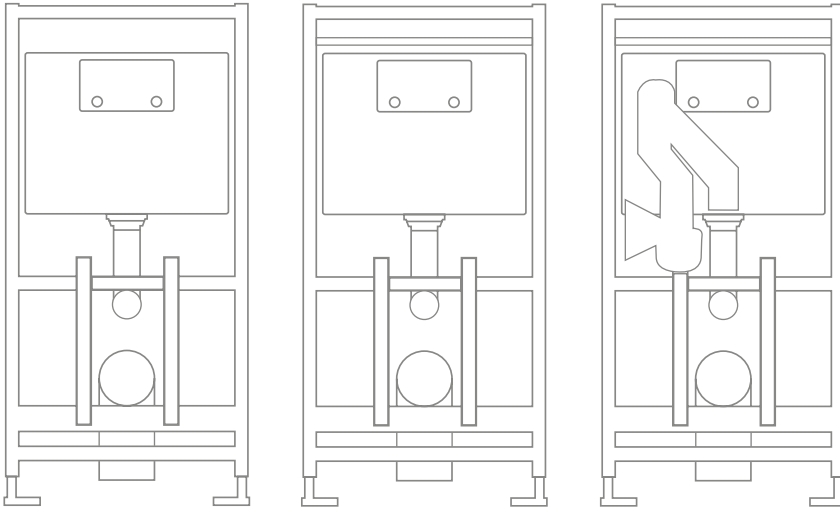

Plaques de déclenchement WC supérieures avec différentes variantes de déclenchement

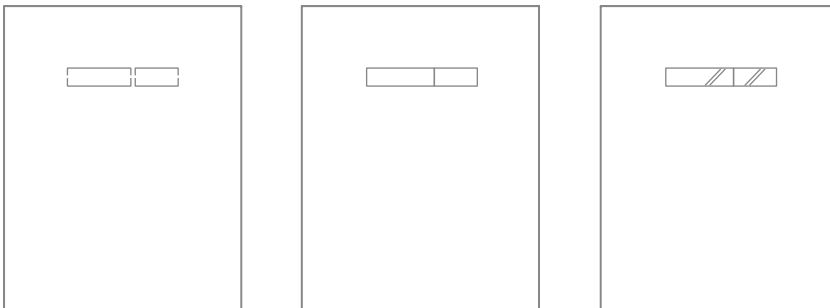

Plaques de déclenchement WC inférieures pour toutes les céramiques de toilette conventionnelles

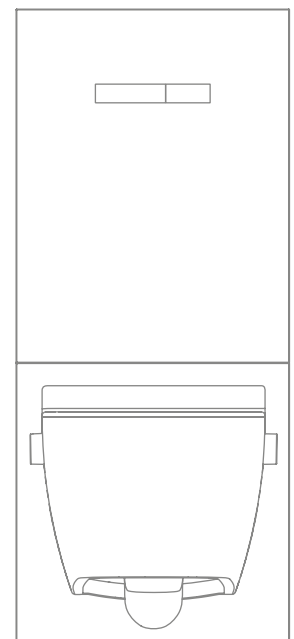
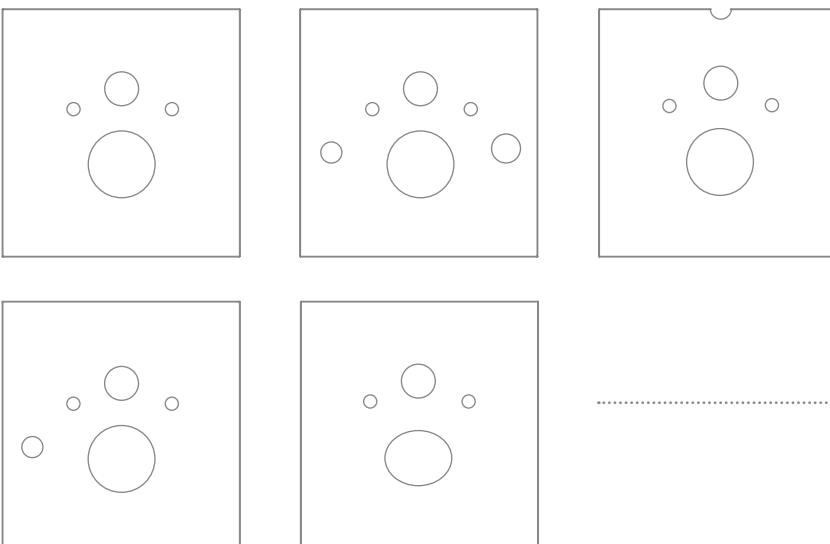

## TECElux complète l'emballage

Un terminal TECElux se compose toujours d'un module TECElux, d'une plaque en verre supérieure et d'une plaque de fixation des toilettes inférieure

# MODULE TECElux – LE CENTRE FONCTIONNEL.

Au cœur de chaque terminal TECElux se trouve l'un des trois modules TECElux qui évoluent avec vous en fonction des besoins – sur le plan technique.



## TECElux 100

Avec la technologie réservoir Uni et la double chasse. La chasse est actionnée mécaniquement par des boutons ou électroniquement via « sen-Touch ». Le module peut être équipé en option du système de purification d'air « ceramic-Air » (uniquement en liaison avec la plaque en verre supérieure « sen-Touch »).

En option :



## TECElux 200

Avec réservoir Uni, technologie à double chasse et réglage manuel de la hauteur. La chasse est actionnée mécaniquement par des boutons ou électroniquement via « sen-Touch ». Le module peut être équipé en option du système de purification d'air « ceramic-Air » (uniquement en liaison avec la plaque en verre supérieure « sen-Touch »).



En option :



## TECElux 400

Avec réservoir Uni, technologie à double chasse, réglage manuel de la hauteur et système de purification d'air « ceramic-Air ». La chasse d'eau est uniquement actionnée électroniquement (« sen-Touch »).

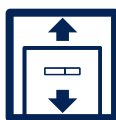

# JOLIMENT INTELLIGENT.

La plaque en verre supérieure avec unité d'actionnement.



« sen-Touch » blanc



Boutons blancs



Touches chromées



« sen-Touch » noir



Boutons noirs



Touches chromées

## Bien résolu

TECElux propose deux variantes d'actionnement : l'actionnement de chasse électronique via un capteur parfaitement intégré dans la plaque de verre ou l'actionnement de chasse mécanique sur simple pression d'un bouton.



## Plus que des simples tirages de chasse

Derrière les champs du capteur tactile se cache également l'interface pour le réglage individuel des nombreuses fonctions de confort. La programmation est effectuée en utilisant le mode d'emploi à l'aide de champs tactiles et de signaux sonores.

### Fonctions programmables

#### Chasse hygiénique

7 intervalles sélectionnables de 24 à 672 heures

#### Chasse de sécurité

Lorsque la fonction de chasse automatique est activée, un tirage de chasse automatique est effectué 2 minutes après la dernière détection d'une personne dans la plage de reconnaissance.

#### Éclairage d'affichage

Un choix de 4 niveaux d'éclairage  
Activation au choix de 2/3/4/5 minutes

#### Reconnaissance des personnes

Court, très court ou standard

#### Extraction d'odeur

Durée de suivi au choix de 0/1/2/5 minutes Volume du ventilateur aux niveaux « extra silencieux », « standard » ou « fort »

# LES PLAQUES DE FIXATION DES TOILETTES.

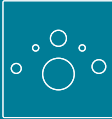
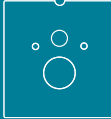
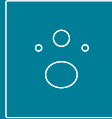
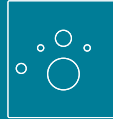
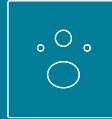
						
	9650100 (w) 9650105 (s)	9650101 (w) 9650106 (s)	9650102 (w)	9650103 (w) 9650107 (s)	9650104 (w) 9650108 (s)	9650109 (w) 9650110 (s)
Céramique standard (dimension de raccord 180 mm)	X					
TOTO Neorest AC* TOTO Neorest EW*		X				
TOTO Washlet CF TOTO Washlet EK (avec raccords latéraux : TCF6632G#NW1) TOTO Washlet GL (avec raccords latéraux : TCF6532G#NW1) TOTO Washlet Giovanni			X			
TOTO Washlet SG TOTO Washlet EK (avec raccords dissimulés : TCF6632C3GV1) TOTO Washlet GL (avec raccords dissimulés : TCF6532C3GV1)					X	
Duravit D-Code			X			
Duravit Sensowash Starck Duravit Sensowash Slim				X		
Villeroy & Boch Viclean U			X			
Villeroy & Boch Viclean U+					X	
Villeroy & Boch Viclean L				X		
Geberit AquaClean 8000 Geberit AquaClean 8000 plus		X				
Geberit AquaClean 5000 Geberit AquaClean 5000 plus			X			
Geberit AquaClean Mera Geberit AquaClean Sela Geberit AquaClean Tuma					X	
Vitra V-Care					X	
Grohe Sensia Grohe Sensia Arena					X	
TECEone						X

\*TECElux 400 n'est pas nécessaire, car l'extraction d'odeurs est déjà incluse dans le TOTO Neorest.

Lorsque vous utilisez la plaque de déclenchement supérieure « sen-Touch », la commande à distance TOTO reste sans fonction.

Si vous utilisez l'actionnement manuel, commandez un câble de commande (num. commande 980259).

(w) = blanc, verre, (s) = noir, verre

TECHNOLOGIE SANITAIRE DANS UN SYSTÈME

# TECEone

Les toilettes avec fonction douche



## La nouvelle fraîcheur

Que doit faire un WC-douche du point de vue de l'utilisateur ? Très simple : bien nettoyer ! Et s'intégrer tout aussi facilement dans la salle de bains et dans la vie en matière de manipulation et ressembler à des toilettes standards. Avec une technologie qui dure et qui est facile à comprendre, à utiliser – à tout âge et pour le client qui utilise les toilettes pour la première fois.

C'est pourquoi nous avons placé la simplicité au centre du développement avec TECEone. Le résultat est une nouvelle forme de fraîcheur qui supprime complètement l'électricité – et le rend étonnamment facile pour l'utilisateur et l'installateur. Tous les détails ont été pris en compte mais réduits à l'essentiel : un TECE typique.





# SIMPLEMENT TECEone.

Nous avons repensé le WC-douche :  
Avec une technologie intelligente qui  
fonctionne sans électricité.  
Avec un design compact qui entre dans  
n'importe quelle salle de bains.  
Avec des fonctions bien pensées pour une  
installation simple et intuitive.  
Simplement TECEone !



TECEone

# L'INNOVATION FAITE PAR TECE.

Comment concevoir un WC avec fonction douche qui soit facile à installer et puisse être intégré à n'importe quelle salle de bains ? Notre solution s'appelle TECEone.



68

TECEone est la preuve que la technologie moderne fonctionne également sans électricité. Pour y parvenir, nous utilisons la puissance de l'eau : La fonction douche est gérée par la pression d'eau. L'eau chaude pour le nettoyage hygiénique vient directement du réseau. C'est aussi simple que ça.

«Plus de fonctionnalités pour une meilleure hygiène ? Oui, mais s'il vous plaît, pas au détriment de la conception.»



«Plus de confort pour mes clients, moins de dépenses – pour moi la technologie moderne devrait être comme ça !»

69



## Les toilettes avec fonction douche. Pas d'alimentation.

Des systèmes électroniques compliqués, des dimensions encombrantes, un prix élevé : des éléments autrefois réhivitoires pour l'installation de WC-douches. Avec TECEone, nous changeons les règles du jeu : L'absence d'électricité rend son installation aussi simple qu'un raccord de douche. TECEone est même intuitif et pratique. D'autre part, il est beau et compact et se fond dans n'importe quel décor de salle de bain.



TECEone impressionne :  
Regardez le film sur le produit sur [www.tece.fr](http://www.tece.fr) ou sur la chaîne YouTube de TECE.



# PLUS AVEC MOINS.

TECEone apporte une fraîcheur hygiénique sans que des instructions ne soient nécessaires : il est simple, intuitif, et facile à utiliser.

1



2



3

## Purement intuitif

Avec les molettes placées sur les côtés de la cuvette, vous pouvez régler la température et le débit d'eau en permanence : il suffit de tourner la molette. Le bras de douche placé au milieu s'active et s'allonge sous le simple effet de la pression de l'eau.

Divers capuchons de buse peuvent être commandés pour régler individuellement l'angle et le volume du jet d'eau.

- 1 Le bras de douche est poussé vers l'avant par la pression de l'eau
- 2 Régulateur de température pour régler la température de l'eau jusqu'à 38°C
- 3 Régulateur de volume pour ajuster la quantité d'eau requise





# PROPRE À TOUS LES NIVEAUX.

TECEone offre une propreté hygiénique non seulement pour les espaces privés, mais aussi pour les toilettes. Grâce au bras de douche autonettoyant et à la céramique facile à nettoyer.



«Sur le plan de l'hygiène, nettoyer vos fesses à l'eau du robinet est l'idéal. Pour nous, chez nous et dans de nombreux pays du monde, cette eau présente une qualité hygiénique de qualité et bien définie.»

Dr Calin Burtica, Colo-Proktologisches Zentrum, Stuttgart

## Test de TECEone

L'Université d'Esslingen a réalisé, pour le compte du magazine spécialisé SBZ, des essais pratiques de dix WC-douches. TECEone était la seule WC-douche sans un raccordement électrique et elle a obtenu les meilleures notes dans presque toutes les catégories. TECEone a particulièrement impressionné avec ses performances incroyablement propres grâce à l'effet nettoyant des buses et du bras de douche autonettoyant. Un avantage important : le débit d'eau particulièrement intense qui est obtenu sans nécessiter de chaudière ni de chauffe-eau. Un point clair pour les WC-douches sans électricité.

### Un confort appréciable

Bien entendu, TECEone répond aux normes de confort les plus importantes en matière de technologie sanitaire moderne : avec son siège de toilette à la conception ergonomique et sans secouement et sa fonction de fermeture en douceur, par exemple.

1



3

- 1 Auto-nettoyage du bras de douche
- 2 Abattant ergonomique
- 3 Bras de douche en action
- 4 Céramique sans contour



2



4

### Frais tout le temps

Grâce à sa conception sans rebords, TECEone est particulièrement facile à nettoyer. Le bras de douche se nettoie même tout seul : grâce à un rinçage entièrement automatique avant et après chaque utilisation. Un autre avantage : Pendant le pré-rinçage, l'eau refroidie dans le tuyau peut être rincée.

# TOUT POUR UN MONTAGE FACILE.

Avec TECEone, la haute qualité rencontre une technologie prouvée et des détails de produits intelligents.

## Fixation murale

La céramique avec technologie de fixation couverte peut être poussée sans effort sur les tiges filetées du mur. L'écrou peut ensuite être tourné vers le haut avec des vis de réglage jusqu'à ce que la céramique soit serrée contre le mur.



1 Cale avec vis de réglage



2 Technologie de montage dissimulée



Rapide sur le mur : TECEone est fourni dans un emballage d'installation facile. Pour le fixage, TECEone glisse simplement sur le chemin dans son emballage, en protégeant ainsi votre dos.

## La fixation du siège

Grâce à une nouvelle technologie de fixation avec des boulons en fonte solides et pré-montés en usine, le siège de la toilette peut simplement être inséré et retiré tout aussi facilement si nécessaire.



## Entretien

Pas d'électricité signifie : pas d'éléments chauffants, pas de chauffage instantané, pas d'électronique délicate – et moins de stress. Les cartouches peuvent être retirées sans détacher le WC du mur. Le bras de douche et le capuchon de buse de douche peuvent également être très facilement remplacés.



Pour savoir à quel point il est facile d'installer TECEone, visitez le site [www.tece.fr/teceone](http://www.tece.fr/teceone).



# FAITES PLUS AMPLE CONNAISSANCE AVEC NOUS.

TECE met son expertise à votre service dans d'autres domaines de compétence. Visitez [www.tece.fr](http://www.tece.fr) où vous trouverez des informations détaillées sur la société, ses produits et ses services.



## Installation et montage

Travail simple et sans stress. Dans cette brochure, les professionnels peuvent en savoir plus sur les produits bien pensés, la qualité, les services et la TECE Academy.



## Conception et création

Liberté de conception. Les thèmes Espace et Architecture, Individualité et Conception, et Fonction et Technologie s'adressent principalement aux architectes et aux planificateurs de salles de bains.



## Projet et planification

Fiabilité en termes de temps, aspects juridiques et efficacité économique. Cette brochure s'adresse aux chefs de projet, architectes et investisseurs.



Vous pouvez trouver de plus amples informations sur  
[www.tece.com/fr/produits-et-systemes-sanitaires](http://www.tece.com/fr/produits-et-systemes-sanitaires)

**TECE GmbH**  
Allemagne  
T +49 25 72/9 28-0  
[info@tece.de](mailto:info@tece.de)  
[www.tece.de](http://www.tece.de)

**TECE France**  
T +33 4 37/45 38 10  
[info@tece.fr](mailto:info@tece.fr)  
[www.tece.fr](http://www.tece.fr)

**TECE Belgium BVBA**  
T +32 2/401 61 37  
[info@tece.be](mailto:info@tece.be)  
[www.tece.be](http://www.tece.be)

**TECE Schweiz AG**  
T +41 52/6 72 62-20  
[info@tece.ch](mailto:info@tece.ch)  
[www.tece.ch](http://www.tece.ch)

**KOTEBAT**

**Export DOM TOM**

Tel : +33 (0) 442 189 255

[info@kotebat.fr](mailto:info@kotebat.fr)

[www.kotebat.fr](http://www.kotebat.fr)